

MF 8S

205–305 HP

KASUTAJASÕBRALIKE JA
TÖÖKINDLATE TRAKTORITE
UUS AJASTU



red dot winner 2021



MASSEY FERGUSON

BORN TO FARM



reddot winner 2021



Vaid mõne kuu jooksul pärast turule toomist pälvis meie uue ajastu traktor kõrgeimaid võimalikke auhindu. MF 8S pälvis maineka tiitli Aasta traktor 2021, tootedisaini auhinna Red Dot 2021, AE50 auhinna ja parima põllumajandusmasina tiitli Farm Machine 2022.

MF 8S - Kasutajasõbralike ja töökindlate traktorite UUS AJASTU

„MF 8S seeria on palju rohkem kui lihtsalt ühed traktorid, need traktorid pakuvad juhile paremat töökogemust. See hõlmab homse stiili ja Massey Ferguson'i ainulaadsust.“

Thierry Lhotte,
asepresident ja tegevjuht, Massey Ferguson, Euroopa ja Lähis-Iida

Üllatusi pakkuv uus MF 8S seeria kuulutab Massey Fergusonile täiesti uue ajastu algust. See pakub terviklahendusi põlluharimiseks, mille eesmärgiks on paremad kasutuskogemused, mis hõlmavad ühenduvuse ja nutika põllumajandustehnoloogia eeliseid.

Vastamaks kaasaegse säästva põllumajanduse nõudmistele ühendab Massey Ferguson tipptasemel masinad ja täiesti uuel tasemel kabiini, pakudes laia valikut täielikult ühendatud teenuseid, mis aitavad teil oma äritegevust tõhusamalt juhtida. See isikupärastatud kogemus algab momendist, kui kasutaja kaalub ostu, ja kestab läbi kogu masina eluea.

MF 8S on 100% ühendatud traktor, mis astub uude ennetavate ja ennustatavate tugiteenuste ajastusse.

Selle täiustatud ühenduvus tagab, et juhid on alati ühenduses oma ettevõtte ja oma masinapargiga, oma Massey Ferguson'i edasimüüjaga ja ekspertidega. nii et te pole kunagi põldudel üksi ja tegutsete kogu aja jätkusuutlikul ja tõhusal viisil.

See avab ka terve rea uuenduslikke teenuseid, mis on kohandatud teie vajadustele ja välja töötatud teie traktori töös hoidmiseks. Ühenduvus toimib parimal viisil, maksimeerides teie masinapargi efektiivsust.

See on oma ajast ees olev traktor, mis ületab olemasolevaid lahendusi mugavuse, ühenduvuse, kasutusmugavuse, energiatõhususe, võimsuse, madalate töökulude poolest ning pakub maksimaalset töökindlust ja parimat investeeringutasuvust.





MF 8S

LOODUD

PÕLLUMEESTE POOLT,
PÕLLUMEESTELE

Alustasime MF 8S projekti tühjalt lehelt. Lähtusime üleilmsest „Voice of the Customer“ uuringust - see koosnes põhjalikest, üks-ühele intervjuudest klientide ja operaatoritega mitmes riigis üle maailma.

Kliendid rõhutasid tagasisides vajadust mugavuse, kasutuslihtsuse, hea hinna ja kvaliteedi suhte, suurepärase töökindluse, intuiitivsete ja mugavate juhtimiseadmete järele, samuti maksimaalset võimsuse maapinnale edastamise tõhusust, 100% ühenduvust ja suutlikkust töötada kõige nõudlikumate tööseadmetega.

See oli põnev ja inspireeriv projekt kõigile asjaosalistele ning võimalus kasutada ära Massey Fergusonitugevate, töökindlate ja kättesaadavate masinate pärandit.

**TULEMUS: MASSEY FERGUSONI TRAKTOR
UUE AJASTU JAOKS. MF 8S.**

DISAIN ON OLULINE
ERILINE MF PROTECT-U KONTSEPTSIOON

06

**LOODUD NUTIKATE
PÕLLUMAJANDUSLAHENDUSTE
JA ÜHENDATAVUSE JAOKS**

**LOODUD TÖÖAJA
MAKSIMEERIMISEKS**
TEENUSTE JA KLIENDITOE UUS AJASTU

44

10

ELU ON MUGAV
UUE AJASTU KABIIN

20

26 **LOODUD JÕUDLUSE
TÕSTMISEKS**
MOOTORI VÕIMSUSE TÕHUSUS

28 **ÜLITÕHUSAD
KÄIGUKASTID**

Loodud põllumeeste poolt, põllumeestele.....	4
Disain on oluline – Eriine MF Protect-U kontseptsioon.....	6
Teie MF 8S ühe hetkega	8
Elu on mugav – Uue ajastu kabiin	10
Loodud mugavuse jaoks – Efficient versioon	16
Loodud mugavuse jaoks – Exclusive versioon	18
Loodud nutikate põllumajanduslahenduste ja ühendatavuse jaoks	20
Loodud jõudluse tõstmiseks – Võimas ja tõhus mootor	26
Ülitõhusad käigukastid	28
Loodud mitmekülsuse ja haarduvuse jaoks	36
Loodud raskeks tööks – hüdraulika ja JVV	40
Loodud tööaja maksimeerimiseks – Teenuste ja klienditoe uus ajastu.....	44
Tehke MF 8S sama omanäoliseks kui teie farm – Valikud ja tehnilised näitajad.....	50



DISAIN ON OLULINE

ERILINE MF PROTECT-U DISAIN - MOOTORI JA KABIINI KONSTRUKTSIOON TAGAB NÄHTAVUSE, MUGAVUSE, TÕHUSUSE JA JÕUDLUSE

MF Protect-U kaunis disain 24 cm vahega mootori ja kabiini vahel on see, mis teeb selle traktori nii kütkestavaks ja unikaalseks. Kaitseb juhti ja tagab talle suurepärase nähtavuse ja mugavuse. Kui mootor on täielikult kapseldatud ja kabiinist eraldatud, väheneb kabiini sisemüra ja vibratsioon turu kõige vaiksemaks - kõigest 68 dB! Samuti aitab see kaasa kabiini soojusisolatsioonile, parandades samal ajal mootori jahutusvõimsust ja tõhusust, ning maksimeerib tööaega. Kabiin koos herilasepihtse kapotiga ja kaldus tuuleklaas, mis paindub nina suunas, pakuvad ülimat võrreldamatut nähtavust, avarust ja mugavust.

PROTECT-U DISAIN

Kapseldatud mootor aitab mootoril saavutada maksimaalset jõudlust, parandades jahutusvõimsust, kuna värskel õhk on alati olemas.

” Homne stiil.
Massey Ferguson
ainulaadsus. ”

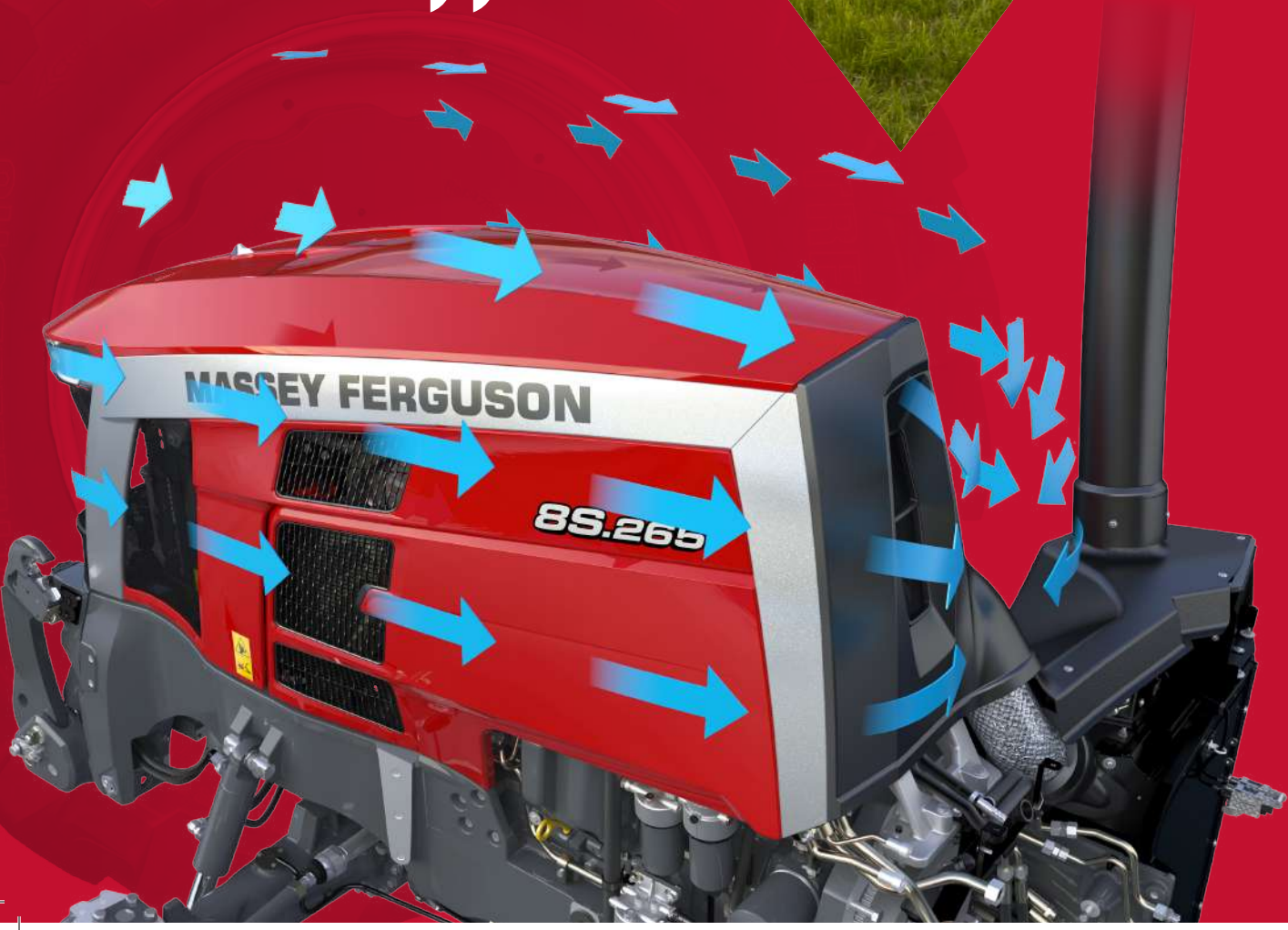

MEIE MINEVIK ON MEIE TULEVIKU **KÜTUS**

Uus MF 8S seeria ühendab radikaalse disaini praktilise eesmärgiga. Silmatorkav „uus-retro“ disain avaldab austust kaubamärgi pärandile, mida illustreerib MF 100 ja MF 3000 seeriast pärineva ikoonilise MF-i hall saablrriba küljel ja hobuserangide motiiv kapotil.



MEIE MINEVIK ...



--- ON MEIE TULEVIKU KÜTUS

TEIE MF 8S ÜHE HETKEGA

MF 8S on oma ajast ees olev traktor, mis ületab olemasolevaid lahendusi mugavuse, ühenduvuse, kasutusmugavuse, energiatõhususe, võimsuse, madalate töökulude poolest ning pakub maksimaalset töökindlust ja parimat investeringutasuvust.

RUUMIKUSE, MUGAVUSE, ERGONOMILISUSE JA ÜHENDUVUSE UUS TASE

Kõige vaiksem kabiin (müratase ainult 68 dB), mis turul saadaval, ning 360° nähtavus. Kabiini ja esisilla vedrustus suurendavad sõidumugavust ning uuel MF vDisplay Digital armatuuril on kogu vajalik info korraga olemas. Uus käetugi on oma klassi parim kõigi traktori toimingute juhtimiseks.

MADALAD KÄITAMISKULUD

- ▶ Efektiivne mootor - maksimaalne võimsus ja pöördemoment madalatel mootori pööretel vähendab kütusekulu 10% ja vähendab mürataset.
- ▶ Automaatne klapiwahe seadistus.
- ▶ Lihtne juurdepääs igapäevase hoolduse tegemiseks.
- ▶ MF Care remondi- ja hoolduslepingute skeemid.

TEIL ON VALIDA KUUE MUDELI VAHEL, JA SEE ON ÜKS PARIMAIK VALIKUID, MILLE TEETE.

	MF 8S.205	MF 8S.225	MF 8S.245	MF 8S.265	MF 8S.285	MF 8S.305
Mootor	AGCO Power - „kõik ühes“ V etapi tehnoloogiaga					
Mootori võimsus	6-silindriline, 7.4 l					
Transmisioon	Dyna E-Power topeltsiduriga/ Dyna-7/ Dyna-VT				Dyna-VT	
Max. võimsus @ 1850 p/min	205 HJ	225 HJ	245 HJ	265 HJ	285 HJ	305 HJ
Maks võimsus EPM-iga	225 HJ	245 HJ	265 HJ	285 HJ	305 HJ	NA
Maksimaalne pöördemoment 1000–1500 p/min	950 Nm	1000 Nm	1100 Nm	1200 Nm	1260 Nm	1280 Nm

TÕHUSAD KÄIGUKASTID TAGAVAD SUUREMA TOOTLIKKUSE JA EFEKTIIVSUSE

- ▶ Dyna-7 automaatsed ülekanded pakuvad uskumatult sujuvat käiguvahetust, suurendades mugavust.
- ▶ Dyna E-Power topeltsiduriga ülekanne võimaldab muuta kiirust pöördemomendi katkestusteta kogu kasutusala piires.
- ▶ Astmevaba Dyna-VT käiguvahetus teeb juhi elu mugavaks ning tagab alati kütuse optimaalse kasutamise.
- ▶ Kõigil kolmel jõuülekandel on mootori lisavõimsuse juhtimise funktsioon, mis võimaldab kasutada rohkem energiat siis, kui seda kõige rohkem vaja läheb.
- ▶ Suurepärase mootori/ülekande kombinatsioonid toodavad maksimaalselt võimsust.





Kasutajasõbralikud, nutikad ja jätkusuutlikud põllumajandustehnoloogiad. Uus Datatronic 5 ja valikvarustusse kuuluv Fieldstar 5 terminal moodustavad uusima kasutajasõbraliku täppispõllupidamise paketi

- ▶ 9-tollise puutekraaniga terminal lisab töökogemusele intuiitiivsust ja täpsust.
- ▶ Uued MF Guide'i lahendused vähendavad võimalikke ülekatteid, tagades sellega parema ökonoomsuse.
- ▶ MF Section ja Rate Control funktsioonid võimaldavad reguleerida liikumise ajal külvi kiirust, minimeerides automaatselt ülekatteid, vahelejätmissi ja materjali raiskamist.
- ▶ MF TaskDoc loob ja saadab tööde üksikasjalikud andmed turvaliselt Agrirouteri pilve kaudu kontorisse ja eelistatud partneritele.
- ▶ MF Connect telemeetria võimaldab kaug- ja reaajas jälgimist ning otsustamist, suurendades sellega tõhusust ja maksimeerides tööaega.

TÖÖTAB KIIREMINI KA KÕIGE NÕUDLIKEMATE TÖÖSEADMETEGA.

Kuni viis tagumist ja kolm eesmist sektsiooni, kaasa arvatud esirippsüsteem ja installitud Power Beyond, lisaks suure tõstevõimega tagumine rippüsteem. Hüdraulikasüsteem võimaldab töötada ka kõige laiemate tööseadmetega kiiremini, suurendades samal ajal mitmekülsust.

VIRTUAALNE REAALSUS



ASTUGE MF 8S-I SISSE OMA NUTITELEFONI ABIL



◀ 1. SAMM

Kasutage QR-i koodi lugeja rakendust. Laadige see tasuta alla iTunes'ist või Androidi Play-poest.



◀ 2. SAMM

Avage rakendus ja skannige see QR kood ...



◀ 3. SAMM

Astuge oma Massey Ferguson'i traktorisse nutitelefoni abil.

Tehke läbi 2D e-kogemus eXperience. Liigutage oma nutitelefoni igas suunas või kasutage sõrmi.



◀ 4. SAMM

Tehke läbi täielik virtuaalreaalsuse 3D e-kogemus eXperience. Klõkkige vastaval ikoonil ning kasutage seda koos VR-prillidega.

ELU ON
MUGAV

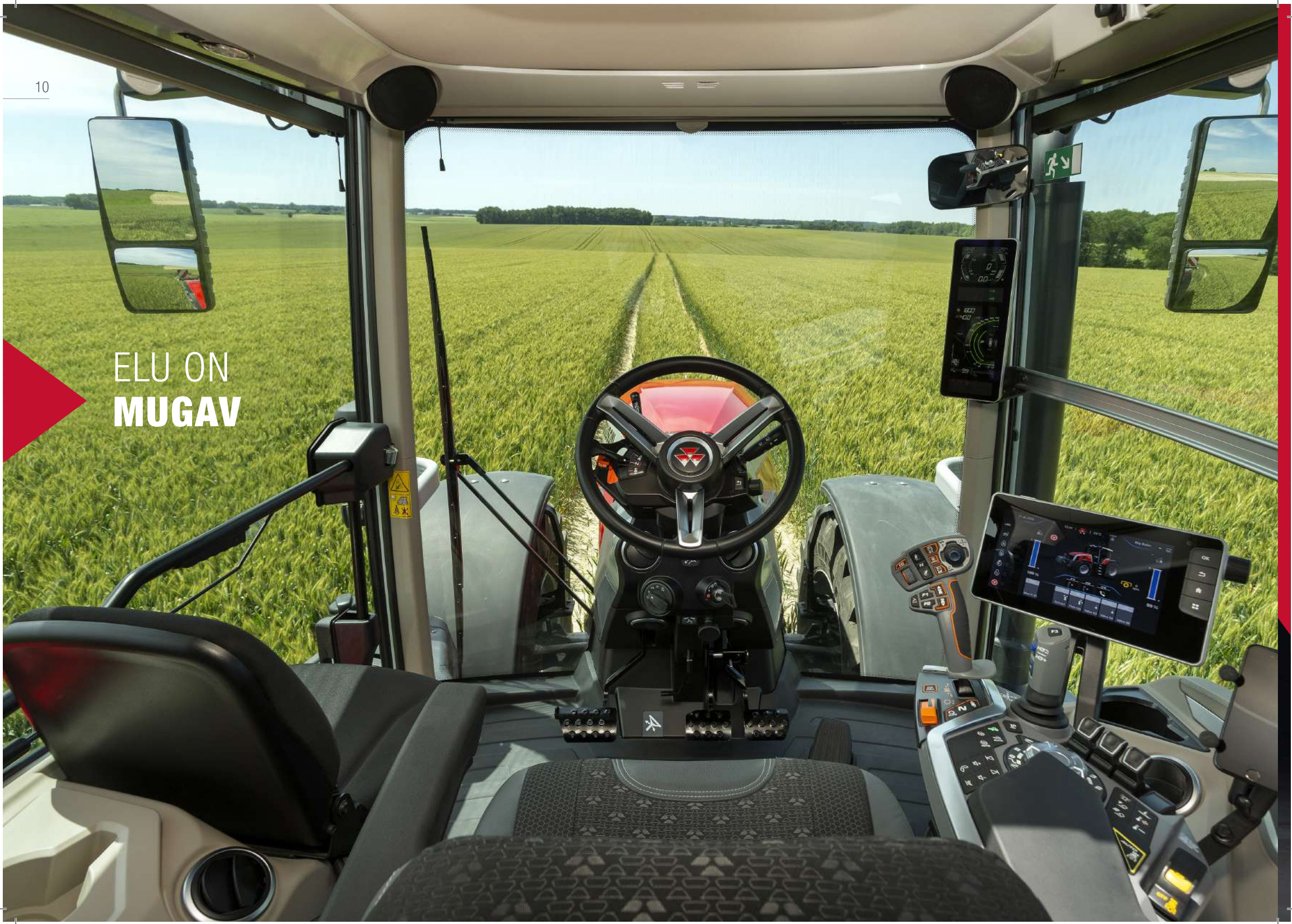

KABIIN

Mugavuse,
nähtavuse
ja juhtimise
UUS AJASTU

Kaasaegsete traktorite ajastu algusest on Massey Ferguson'i kabiin olnud tuntud oma tipptaseme poolest. MF Protect-U disainiga viib MF 8S selle pärandi veel sammu võrra edasi. Me pingutame selle nimel, et teie võiksite istuda ja vilju lõigata, kui päevad on pikad, eriti produktiivses keskkonnas, mis ühendab ruumikuse, mugavuse ja vaikuse käepärasuse, ühenduvuse ja kvaliteediga. Me teame, et produktiivsem operaator loob oma ettevõttele rohkem kasumit.



3,4 m³

ruumi teile ja kaassõitjale



NÄHTAVUS

6,6 m²

KLAASIPINDA

ja kaldus tuuleklaas pakuvad turvalisust,
teevad töötamise ja juhtimise lihtsamaks



68 DB

Turu kõige vaiksem kabiin, mis
vähendab stressi ja väsimust

LOODUD TEENUSEOSUTAJATELE

” Meie juhid peavad pikkadel tööpäevadel olema tõeliselt erksad ja tundma end mugavalt. “

**TRAKTOR PEAB OLEMA MUGAV JA
PANEB OPERAATORI UHKUST TUNDMA.**

Juht, kes tunneb uhkust oma töö üle, on ka produktiivsem ja loob kasumit. Kui olete teenuseosutaja või juhite suurt farmi, kus on traktoristid, siis MF 8S on see traktor, millega töötamine teeb nad uhkeks.

Kaasav, ühendatud ja mugav juhi keskkond koosneb elegantsetest, kvaliteetsetest materjalidest ja viimistlusest. MF 8S kabiini on hoolikalt uuritud ja kujundatud, pidades silmas ühte eesmärki - täiustatud funktsionaalsust juhile, et töökogemus kujuneks tõeliselt ainulaadseks.



LOODUD MUGAVUSEKS

MÕNIKORD TEEVAD JUST VÄIKESED DETAILID
TEIE TÖÖKOORMUSES SUURE ERINEVUSE.

UUS MF VDISPLAY
MF 8S hõlpsasti loetava digitaalse
juhtpaneeli saab isikupärastada.



LIHTNE JA TURVALINE JUURDEPÄÄS

Suur ja lai uks, astmed, käepidemed ja kallutatav roolisammas tagavad kabiinile oma klassi parima ligipääsetavuse.

ALATI ÜHENDATUD - kaks USB porti ning reguleeritav telefoni- ja tahvelarvuti hoidik on saadaval AGCO Parts'i kaudu.

Juurdepääs raadiole või telefoni funktsioonidele Datatronic 5 kaudu.

LOODUD MUGAVUSEKS

PÄIKESEVARI

Kuni neli päikesesirmi koos kaldus esiklaasi ja suure katusega pakuvad varju täieliku kaitse tagamiseks.



EESMINE KOJAMEES.

MF Protect-U kabiini konstruktsiooniga saavutatakse 72% esiklaasi katvus. Külgmiline aknapuhastaja on valikvarustuses.



KÜLGPEEGLITEL

saab ülemist ja alumist poolt reguleerida, mis pakub parimat vaadet transpordil ning vähendab pimenurki. Valida saate ka elektrilise soojendusega ja elektrooniliselt reguleeritavad peeglid.



16 LED-TULD VALIKVARUSTUSES muudavad öö päevaks. MF 8S standardvarustusse kuulub automaatne vilkuri aktiveerimine, viivitusega kustuvad tuled ja tööpäeva lõpus automaatselt kustuvad töötuled.



KABIINI VEDRUSTUS loob lisamugavust. Vedrustust on kahte liiki: mehaaniline ja aktiivmehaaniline.



KABIINI AKTIIVMEHAANILINE VEDRUSTUS kasutab vaikkeid ploki pukse ja vedruga amortisaatoreid, mis tagavad optimaalse amortiseeriva jõu kõikides sõiduolukordades. See on reguleeritav, võimaldades teil määrata sõidu jäikuse.

ALATI VÄRSKE

TÕHUS AUTOMAATNE KONDITSIONEER on saadaval, jahutuse tagavad 14 sõiduauto kabiini stiilis väljalaskeava, mis asuvad juhi ümber, et õhku täiuslikult jaotada...



... ja Exclusive mudelil on automaatne juhtimine Datatronic 5 süsteemi kaudu (valikvarustuses Efficient mudelil) ...



... juhtseadmed asuvad käetoel.



Kaasreisija istme all paiknevas **KÜLMAKASTIS** saate alati hoida värsket joogi- ja söögivaru.



NÜÜD VÕTKE ISTET JA NAUTIGE MUGAVALT OMA TÖÖPÄEVA

Massey Ferguson pakub sõltuvalt mudelist ja lisamugavust pakkuvatest valikutest oma klassi parimat juhiistet.



BASE MUDEL

Õhkvedrustusega pöördiste



EFFICIENT VERSIOON

Automaatne õhkvedrustusega pööratav iste, soojendusega, külgsuunmutusega



EXCLUSIVE MUDEL

Nahast poolautomaatne õhkvedrustusega pööratav iste, ventileeritav, 2 soojenduse taset, külgsuunmutusega ja kahes suunas liigutatav seljatugi dünaamilise amortisaatorisüsteemiga

LOODUD MUGAVUSEKS

Efficient on MF 8S seeria keskmine varustuspakett, mille eesmärk on aidata töötada nutikamalt ja parendada tulemusi.

Pakkudes tänu oma põhifunktsioonidele suuremat tootlikkust, võimaldab Efficient varustus juhil töötada kiiremini, paremini ja täpsemalt, samas mugavas ja ergonomilises keskkonnas veelgi töökindlama masinaga. Hoidke kontrolli tehnoloogiliselt kõige arenenumate ja nõudlikumate tööriistade üle, et kasutada ära nende suurem tootlikkus.

EFFICIENT VERSIOON

KAASAEGSED SEADMED TÕSTAVAD TÖÖ EFEKTIIVSUST

	MUGAVUS JA TURVALISUS	TÕHUSUS	ÜHENDATAVUS
STANDARD	Quadlink esisilla vedrustus Kabiini mehhaaniline vedrustus Käsi juhitav konditsioneer Automaatne õhkvedrustusega pööratav iste, soojendusega, külgsuvmutusega Raadio Bluetooth / USB pistik - integreeritud mikrofoniga - juhtnupud käetoel	40 km/h Dyna-7 või Dyna E-Power AutoDrive käigukast Kõik juhtseadmed ergonomilises käetoos Multipadiga juhtkangiga Suletud tsentriga 150 l/min hüdraulika Elektrilised ja mehhaanilised hüdroväljavõtted	MF Connect telemetriasisüsteem 5-aastase tellimusega
VALIK	Kabiini aktiivne mehhaaniline vedrustus Automaatne kliimaseade 16 LED-töötuld Tagumine kaamera Elektrilise soojendusega reguleeritavad peeglid Nahast poolautomaatne õhkvedrustusega pööratav iste, ventileeritav, 2 soojenduse astet, külgsuvmutusega ja kahes suunas liigutatav seljatugi dünaamilise amortisaatorisüsteemiga Raadio Bluetooth / USB pistik / DAB - integreeritud mikrofoniga - juhtnupud käetoel	50 km/h Eco Dyna-7 või Dyna E-Power käigukast Suletud tsentriga 205 l/min või 205 l/min ECO hüdraulika 4800 kg kat 3 esirippüsteemi 1000 p/min esijõuõvõtuvõll	Datatronic 5 puutetundliku ekraaniga 9-tolline terminal (koos traktori seadete halduse ja integreeritud ISOBUS-ga ning lisavarustusena raadio- ja telefoniliides, ühildub MF E-laaduriga, kaamera ja MF-Guide'iga) Fieldstar 5 terminal ISOBUS MF Guide süsteem täpsete juhistega MF sektsioonijuhtimine ja muutuv doseerimine MF TaskDoc Pro MF Next Management FMIS MF TaskDoc salvestab kõikide tööde andmed



EFFICIENT ELEKTROHÜDRAULINE MITMEFUNKTSIOONILINE JUHTHOOB

- A Esirippüsteemi tõstmine või tagumise hüdroväljavõtte juhtimine +
- B Esirippüsteemi langetamine või tagumise hüdroväljavõtte juhtimine -
- C Eesmise või tagumise hüdroväljavõtte juhtimine +
- D Eesmise või tagumise hüdroväljavõtte juhtimine -

Datatronic 5 9'' terminal
valikvarustuses

Multipad juhtkang

Sõidurežiim

Tuled ja konditsioneeri juhtnupud

Kaks mehaanilist hüdroväljavõtet



Käsigaas

Haarduvuse juhtnupp

Telefoni ja raadio juhtnupp

Rippsüsteemi kõrguse reguleerimine

Jõuõlevõlli Jõuõlevõlli rakendamine

Rippsüsteemi juhtseadmed

Jõuõlevõlli kiirus

LOODUD MUGAVUSEKS

Exclusive ühendab tipptasemel mitmekülguse ja peenelt väljatöötatud lahendused kasutajale, kes otsib kaasaegset traktorit, mida iseloomustab kõrge ergonoomilisuse, mugavuse, automatiseerituse ja aruka põllumajanduse võimalused ning täielik ühenduvus.

See versioon on mõeldud intensiivpõllumajandusega tegelevatele suurtootjatele, kes otsivad kaasaegseid lahendusi nende ettevõttele sobiva kuluefektiivsusega. Exclusive versiooni käetoel on mitmeid eeliseid, nagu mugavus ja käepärasus paljude sageli kasutatavate funktsioonide juhtimisel.

Exclusive mudelil on ka Datatronic 5 standardvarustuses. 9-tolline puuetundlik terminal traktori funktsioonide haldamiseks, ISOBUSi ühilduvus tööd seadmete kasutamise lihtsustamiseks ning MF nutikad põllumajanduslahendused Agriculture 4.0 programmi jaoks.

Exclusive paketi saate kasutada tehnoloogiliselt kõige kaasaegsemad ja nõudlikumaid tööriistu eriti tõhusalt, et kasutada ära nende suurem tootlikkus.

EXCLUSIVE MUDEL

KÕRGEIM TOOTLIKKUS JA SUURIM UUENDUSLIKKUS

	MUGAVUS JA TURVALISUS	TÕHUSUS	ÜHENDATAVUS
STANDARD	Quadlink esisilla vedrustus Kabiini aktiivne mehaaniline vedrustus Automaatne kliimaseade 16 LED-töötuld Tagumine kaamera Elektrilise soojendusega reguleeritavad peeglid Nahast poolautomaatne õhkvedrustusega pööratav iste, ventileeritav, 2 soojenduse astet, külgsuvmutusega ja kahes suunas liigutatav seljatugi dünaamilise amortisaatorisüsteemiga DAB raadio, Bluetooth, integreeritud mikrofoniga	40 km/h Dyna-VT, 40 km/h Eco, Dyna-7 või Dyna E-Power AutoDrive käigukast* Kõik juhtseadmed ergonoomilises käetoos Multipadiga juhtkangiga Suletud tsentriga 150 l/min hüdraulika 4 elektroonilist hüdroväljavõtet elektrilisel joystick-juhtkangil ja sõrmlülititel	Datatronic 5 puuetundliku 9-tollise ekraaniga terminal (traktori seadete haldamine ja integreeritud ISOBUS, ühildub kaamera ja MF Guide funktsioonidega) MF Guide juhistevalmidus tehases MF Connect telemeetrasisüsteem 5-aastase tellimusega MF TaskDoc salvestab kõikide tööde andmed ISOBUS
VALIK		50 km/h Eco Dyna-7, Dyna E-Power või Dyna-VT 50 km/h Eco* Suletud tsentriga 205 l/min või 205l/min ECO hüdraulika 4800 kg 3. kat esirippisüsteem 1000 p/min esijõuõvõtuvõll Exclusive mudeli käetoel kuni 8 täielikult konfigureeritavat ja kohandatavat elektrilist hüdroväljavõtet	MF Guide süsteem täpsete juhistega MF sektsioonijuhtimine ja muutuv doseerimine MF TaskDoc Pro MF Next Management FMIS Fieldstar 5 terminal Raadio- ja telefonilides, MF E-laaduri haldamine Datatronic 5 puuetundliku üheksatollise ekraaniga terminali kaudu

* sõltub kohalikust seadusandlusest



EXCLUSIVE ELEKTRO-HÜDRAULILINE JUHTKANG

- A Esirippisüsteemi tõstmine või tagumise hüdroväljavõtte juhtimine +
- B Esirippisüsteemi langetamine või tagumise hüdroväljavõtte juhtimine -
- C Eesmise või tagumise hüdroväljavõtte juhtimine +
- D Eesmise või tagumise hüdroväljavõtte juhtimine -

Multipad juhtkang

Sõidurežiim

Datatronic 5 9'' terminal

Jõuvõtuvõlli Jõuvõtu rakendamine

3 sõrmlülititega hüdroväljavõtet

Tuled ja konditsioneer juhtnupud

Rippsüsteemi sügavuse reguleerimine

Telefoni ja raadio juhtnupp

Haarduvuse juhtnupp

Käsigaas



LOODUD NUTIKA PÕLLUMAJANDUSE JA ÜHENDATAVUSE JAOKS

Uus MF 8S seeria on viinud nutika põllumajandussüsteemi ja ühenduvuse uutele kõrgustele.

MF 8S koos uusima standardvarustuses ühenduspaketi, mis sisaldab ka reaaliajase teabe ja kaughoolduse funktsioone. Veelgi enam - sellel on uus ja intuitiivsem Datatronic 5 kasutajaliides ning Fieldstar 5 terminal, millega juhtida Smart Farming ja Agriculture 4.0 funktsioone, nagu: MF Guide, MF seksioonjuhtimine ja muutuv doseerimine, samuti andmeedastus ja juhtimine MF TaskDoci ja TaskDoc Pro kaudu.

” Töötame kõige uuema tehnoloogiaga ja peame vähendama sisendeid ning kasutama suurepäraseid andmehalduse võimalusi. “

16.05.2020

15:56 | 24°C

START

Temporary

OK



99 %

V1

V2

V3

V4

Valve 01 (F)

Valve 01

Valve 02

Valve 03

Valve 04

Valve 05

DATATRONIC 5

Fuse® tehnoloogia tugi Nutikad põllumajanduslahendused

FUSE
SMART FARMING. SYNCHRONIZED.

21



► **Uus MF E-laaduri automaatse juhtimise funktsioon** aitab suurendada laadimise täpsust, tootlikkust ja ohutust. Juhid saavad kaaluda konkreetseid kahvli- ja kopatäisi. Samuti registreeritakse iga üksuse, koorma või seadme kogukaal, tulemusi saab lihtsa arvutustabelina üle kanda. Operaatorid saavad seadistada ja salvestada automaatseid järjestusi erinevate laadimistsüklike jaoks. MF E-laaduril on ka kasulik kopa vibreerimise funktsioon.



► **Juurdepääs raadio funktsioonidele Datatronic 5 abil:** ühendage lihtsalt seadmed Bluetoothi, USB või aux-juhtimise abil, kui soovite sünkroonida rohkem kui ühte nutitelefoni. Raadiojaamade meeldejäätmine, kõnede vastuvõtmine ja helistamine ja muud funktsioonid.



► **Täielik traktori funktsioonide juhtimine ja optimeerimine** (ülekandead, mootor ja hüdraulika). Lisaks on olemas suurepärase dualjuhtimise (kaksikjuhtimise) süsteem, mis võimaldab edukalt juhtida poolrippatrade automaatset sisenemist vaku ja sealt väljumist. Samal ajal reguleerib süsteem adra ratta sügavuse suhet traktori tagumise rippseadmega.



► **ISOBUS seadmete täielikuks juhtimiseks** – ISOBUS võimaldab kuvada seadme tootja juhtimissüsteemi terminali ekraanil, säästes nii omaniku ja juhtide aega ja raha, sest puudub vajadus paigaldada kabiini lisamonitore. Pistke lihtsalt seadme juhe traktori ISOBUS-süsteemi pistikupessa ning süsteem laadib automaatselt üles operatsioonisüsteemi ning kuvab need ekraanil.

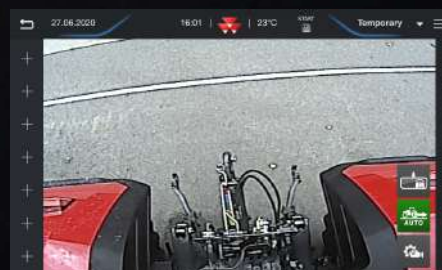

► **Videorežiim** – pardakaamera pilte saab konsooli ekraanil kuvada, mis võimaldab juhil keerukaid tööriistu jälgida või tagurdamisel lihtsalt turvalisust ja tõhusust parandada.



► **ISOBUS MultiPad juhtimise ümberlülitus** – ISOBUSi tööriistu saab MultiPadi kangi abil otse juhtida. Variant, kus kõik juhtnupud (traktori ja tööriista) on samal kangil, on palju mugavam kui lisaekraanide ja -kangide kasutamine.



► **Põlluotsa automatika seaded** – Datatronic 5 on varustatud standardina kõige intuitiivsema, käepärasema ja lihtsamini kasutatava põlluotsa automatikaga, mis turul saada on. Selle eesmärgiks on säästa oluliselt aega põlluotstel ja lasta teil keskenduda tootlikkuse maksimeerimiseks tööle.



► **Andmete ja seadete salvestamine** – piiramatult arv kasutaja määratud seadeid võimaldavad süsteemil salvestada töö käigus andmeid tööpiirkonna, kütusekulu, töötundide ja muu kohta. Kõik seaded ja näitajad saab salvestada Datatronic terminali abil. Kõiki neid seadeid saab salvestada ja tagasi võtta, et leida eelmine seade, mida traktoril kasutati.

MFguide
FUSE SYNCHRONISED

LOODUD HOIDMA ÕIGEL RAJAL

MF Guide on Massey Ferguson'i kõigi võimalustega „käed vaba“ juhtimissüsteem. MF Guide võimaldab meetri, detsimeetri ja sentimeetri täpsust, suurendades sellega põllutööde efektiivsust.



VALIK VASTUVÕTJAID JA KORREKTSIOONI- SIGNAALE



xFill™ TEHNOLOOGIA
Kui peaksite maastikul signaali kaotama, töötab MF Guide jätkuvalt usaldusväärselt ilma korrektsioonisignaali edasi 20 minutit tänu Trimble®-xFill™ tehnoloogiale.



NovAtel®



Trimble®

Uue Massey Ferguson'i seadmega MF Guide on nüüd saadaval kaks vastuvõtjasüsteemi: NovAtel® ja Trimble®. Jätkuvalt saab kasutada ka olemasolevat Trimble® RTK infrastruktuuri, näiteks NTRIPi. Rohkem teavet saate oma kohalikult Massey Ferguson'i edasimüüjalt või müügiesindajalt.

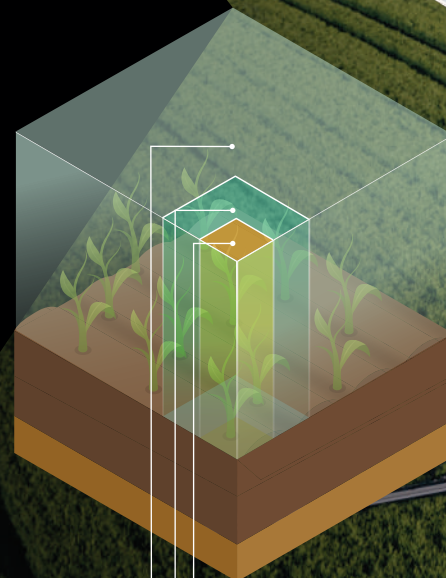

- 2 cm: NovAtel/Trimble RTK
- 4-15 cm: NovAtel/Trimble korrektsioonisignaalid lisavarustuses
- 15-30 cm: NovAtel/Trimble standard



RTK korrektsioonid



LIHTNE JA KIIRE SEADISTAMINE **GO MODE** FUNKTSIOONIGA

Käivitus 5 minuti jooksul ka esmakordsetel kasutajatel. See võimaldab juhil esimest korda automaatsuhtimissüsteemidega tööd alustada kolme lihtsa sammuga.

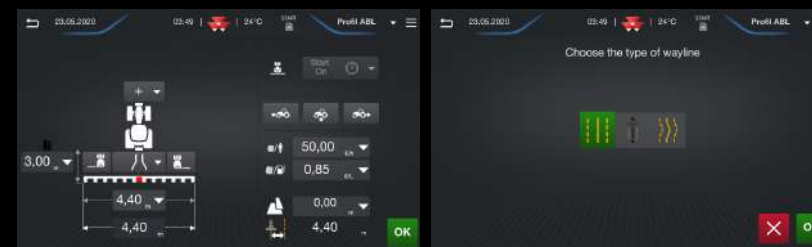

... TÖÖRIIST ...

MARSRUUT



PEAMISED EELISED **TEIE JAOKS**



12% KÜTUSESÄÄSTU

Uuringute kohaselt säästavad autopilootsüsteemid põllutöödel kuni 12% kütust.



POLEKATTUMISI

MF Guide praktiliselt kõrvaldab kattumised.



KOKKUHOID

MF Guide aitab teil raha kokku hoida, vähendades kattumisi, võimaldades täpset rakendamist ja efektiivsuse suurendamist



MUGAVUS

MF Guide aitab vähendada väsimust ja stressi, juhtides teid tõhusalt läbi tööpäeva.

100 l/Ha

120 l/Ha

130 l/Ha

150 l/Ha

MFsection control

FUSE SYNCHRONISED

MF sektsoonide juhtimine on Massey Ferguson'i uus täppisviljeluse lahendus, mis pakub kõige kaasaegsemat ja tõhusamat sektsoonijuhtimise funktsiooni, mis haldab kokku kuni 36 sektsooni ja 5 rakendust. Täisautomaatse sektsoonijuhtimisega ISOBUS-i tööriistadega saavad juhid külvata seemneid ja väetist või pestitsiidide ilma kattumisteta. See väldib pinna kahekordset töötlemist ning väljapoole põldu jäävate alade töötlemist. Käepärase ja lihtsalt kasutatava sektsoonijuhtimise assistendi abil saavad traktoristid kiiresti ja hõlpsalt seada igale tööriistale korrektsiooniväärtused. Süsteem kasutab traktori GPS-i süsteemi, et automaatselt lülitada sisse ja välja üksikuid sektsoone piirkondades, mis on juba kaetud, mis automaatselt vähendab materjalikulusid ja suurendab saake.



MFrate control

FUSE SYNCHRONISED

Erinevad võimalused funktsiooniga Variable Rate Control (VRC)

Andmete ülekandmine TaskDoc™ Pro abil võimaldab nüüd varieerida kasutusmäära vastavalt pinnase või taimede vajadustele ja aitab sellega tootmissisendeid säästa. Kasutuskaardil kuvatakse konkreetset seemne, väetise ja pestitsiidide vajadused. Need tuuakse töö käigus ja rakendatakse automaatselt. Suur eelis: tootmissisendeid saab määratleda ja kavandada põlluandmebaasi abil ja siis äärmiselt täpselt rakendada. Näiteks saate täpselt määrata teatud ala kemikaalide või väetiste koguse vastavalt vajadusele, mis vähendab sisendite kulu ja suurendab saake.

MF TASKDOC JA AGRIROUTER: NEXT MACHINE MANAGEMENT

MFtask doc

FUSE SYNCHRONISED

Teadmistes peitub jõud ning andmete täpse mõõtmise ja salvestamise abil on võimalik teha täpsemaid otsuseid. Uuel TaskDoc™i süsteemil on koht põllumajanduse tulevikus. See aitab farmeritel suurendada tootlikkust tänu teadmistele, mis põhinevad käeulatuses olevatel täppismõõtmiste andmetel.

TaskDoc™-i abil saab kõikide tööde andmed salvestada vähese jõupingutusega, dokumenteerida põlluraamatus ja seejärel analüüsida kõige lühema aja jooksul. Andmed edastatakse USB-mälupulgaga Datatronic 5 terminalist kontoris ISOBUSi standardset TC-BASi kasutades. Andmed seemnete ja väetisekoguste või kütusekulu kohta on kättesaadavad kohe pärast töö teostamist.

TaskDoc™ Pro versioon võimaldab GPSi asukohaandmete salvestamist ja andmete edastamist reaajas mobiilseadme kaudu turvalise AgriRouteri pilvteenuse kaudu. See võimaldab automaatset sujuvat andmevahetust ISOXML-võimekusega põlluandmete haldustarkvara ja kaardirakenduse vahel, sh ka in MF Next Managementiga. Kasutatud tootmissisendite andmed edastatakse ning ka neid saab töö ajal jälgida Datatronic 5 terminali kaudu.



AGRIROUTER



See universaalne andmevahetusplatvorm võimaldab ühendada masinad farmihalduse teabesüsteemiga (FMIS) sõltumata müüjast või tootjast. Saate ka otsustada, kellega ja millises ulatuses andmeid vahetada. Agrirouter on teie pileet põllumajanduse digitaliseerimisele, mis võimaldab säilitada kontrolli oma andmete üle.



Masinate tootja



Rakenduse pakkuja



Sisendite pakkujad



Toiduainetööstus



Välised andmevahetusplatvormid



Põllumees



Teenuseosutaja



Edasimüüja



Nõustaja



Väline teenuseosutaja



LOODUD JÕUDLUSE TÕSTMISEKS

ENERGIATÕHUSUSE TÄIUSLIK VÄLJENDUS

MF 8S koos turu kõige parema mootori SCR tehnoloogiaga, vaieldamatu jätkusuutlik liider suurt koormust pakkuvate põllumajandustööde jaoks, oma klassi suurim võimsus ja mootoripöörded, oma klassi parima omaniku kogukuluga.

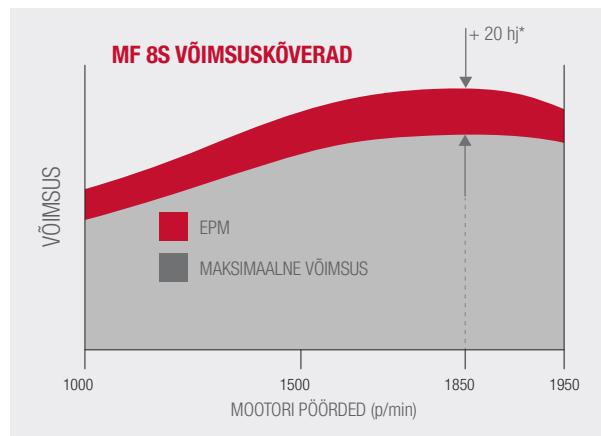
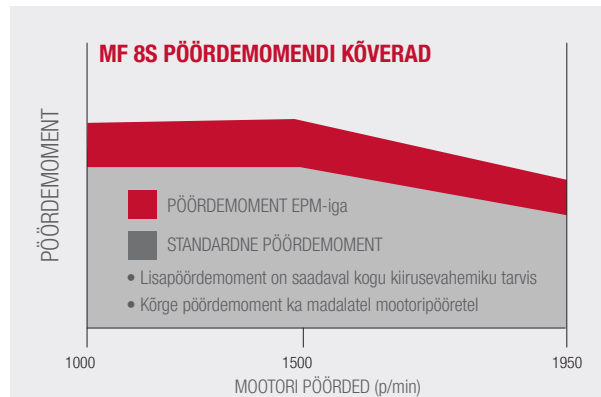

EPM on saadaval kogu ulatuses (mitte ainult maks võimsusel)

Püsivõimsus maks võimsuse p/min & maks pöördemoment p/min



1280 NM
pöördemoment



305 HJ
maks võimsus



-40%
vähem tahkeid osakesi

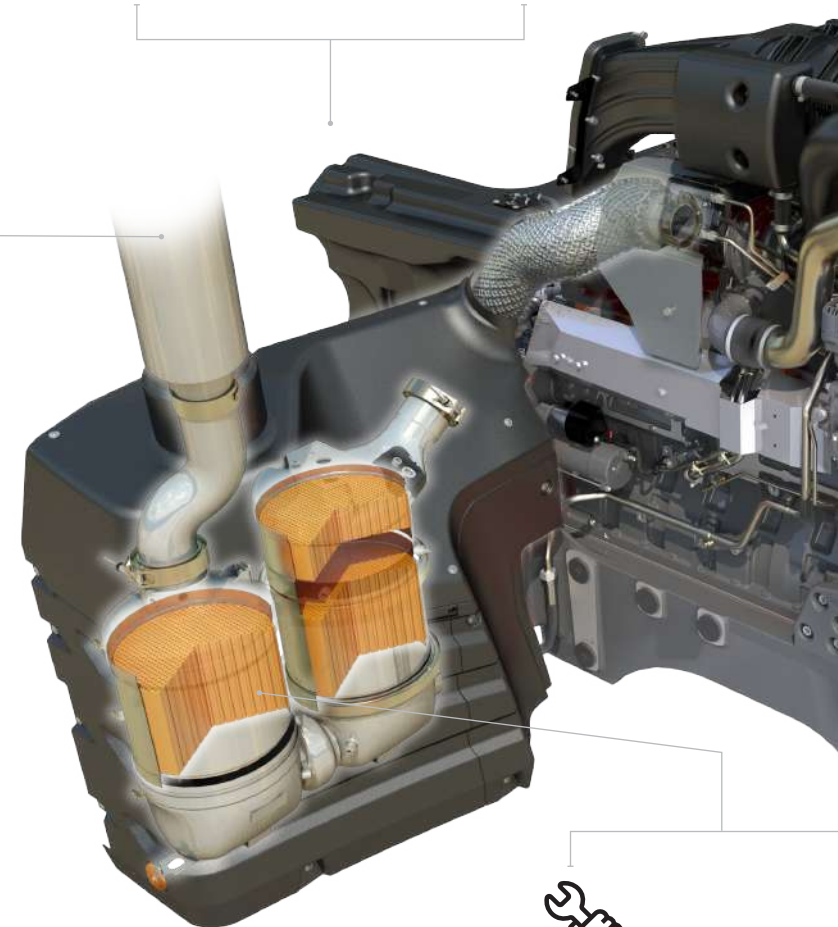

MADALAD
HOOLDUSKULUD

TÕHUS

JÄTKUSUUTLIKKUS

7,4 l 6-silindriline AGCO Power mootor maksimeerib kõige keskkonnasõbralikuma saastepuhastussüsteemi eeliseid õhukvaliteedi parandamiseks, kliimamuutuste leevendamiseks ja juhi töökeskkonna vaiksemaks muutmiseks tööajal.



+8% VÕIMSUST ▶
mootori lisavõimsuse juhtimisega



+5%
tootlikkust



10% KÜTUSESÄÄSTU
Kütusesääst tänu madalamatele mootoripööretele



-5.5 DB
tänu madalamatele mootoripööretele



TÜHIKÄIGUSÜSTEEM
Automaatne tühikäigusüsteem vähendab mootoripööreid, mis säästab kütust ja vähendab müra

360°

EI MINGEID

KOMPROMISSE

„Kõik ühes“ saastepuhastussüsteem asub korrektselt kabiini all, mis aitab nähtavust suurendada

EPM

EPM PAKUB 20 HJ LISAKS JUST SIIS, KUI SEDA KÕIGE ROHKEM VAJA ON.

See tähendab, et MF 8S[†] reageerib automaatselt koormusele ja reguleerib vastavalt kütusetarbimist, tagades lisavõimsust. Kaasaegne elektrooniline mootor ja ülekanne juhtimine, mis on loodud raskete transporti- ja JVV töödega toimetulekuks, lisab automaatselt võimsust suurtel koormustel või kiirustel.

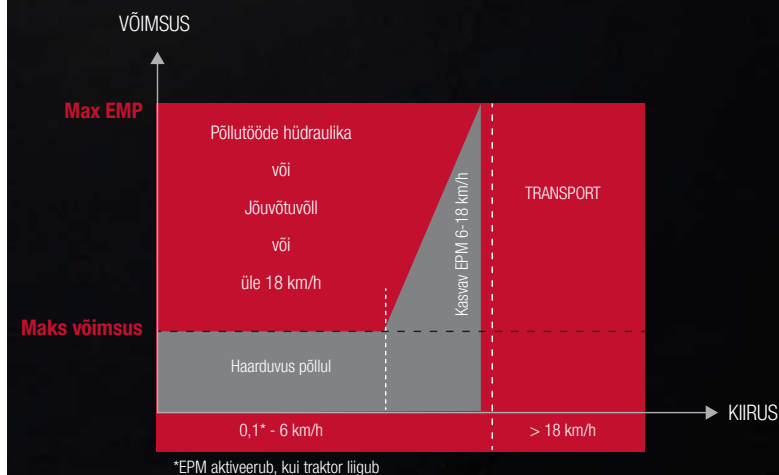

[†] N/A MF 8S.305

ÜLITÕHUSAD KÄIGUKASTID

MIS PUUTUB ÜLEKANDE VÕIMSUSSE, SIIS
OLEME TÕEPOOLEST SISSE LÜLITANUD
KÕRGEMA KÄIGU LAUSA MÕTTEKIIRUSEL

MF 8S on saadaval ka kolme täiesti uue automaatkäigukasti
valikuga, mis pakuvad oma kategoorias uusimat tehnoloogiat,
oma klassi parimat kasutusmugavust, sujuvat käiguvahetust ja
efektiivsust, mis tagab võimsuse ülekande otse maapinnale.
Käiguvahetus on täisautomaatne ning kiire nagu mõte.

DYNA-7, DYNA E-POWER JA DYNA-VT ON KÕIGI
AEGADE PARIMAD KÄIGUKASTIVALIKUD.

Lihne kasutada. Lihne töötada. Tõhus ja mugav.

LOODUD JUHTIMISEKS

” Juhtimine teie peopesas. “

Multipad juhtkangiga saab juhtida käigukangi, samuti
püsikiirust, tagumist rippsüsteemi, JVV-d, põlluotsa
juhtimist, hüdroväljavõtteid integreeritud väikese juhtkangiga.
Kõiki tööoperatsioone on sellega mugavam juhtida.

Ülekanderežiimi valik I / II

Ülekandeseaded

VÕIMSUSJUHTIMISE KANG

Eriline ja lihtne Massey Ferguson'i unikaalne võimsusjuhtimise kang pakub käepärast kolm-ühes juhtimist.



TEIL ON VÕIMALIK:

- vahetada edasi- ja tagasisuunda
- vahetada käike ja käigugruppe: üles ja alla
- sidurit lahutada
- neutraalkäiku valida

TEIL JÄÄB PAREM KÄSI VABAKS,
ET LIIGUTADA LAADURIT VÕI TÖÖTADA
HÜDRAULIKASEADMETEGA.



Väike juhtkang – 2 tagumise
hüdroväljavõtte juhtnupp

Tagumise rippüsteemi
juhtseadmed
Üles/ Neutraalne /alla

C1 püsikiirusehoidja

Mootoripöörete mälu A

C2 püsikiirusehoidja

Edasikäigu juhtimine

Tagasikäigu juhtseade

MF Guide aktiveerimine

Kohandatavad funktsioonid

DYNA E-POWER

Uue ajastu topeltsiduriga
ülekande tehnoloogia.

TÕHUS VÕIMSUS.
PÖÖRDEMOMENDI
KATKESTUSETA.

4 käiguvahemikuga, 7-powershift
käiguga Dyna E-Power käigukast on
varustatud **topeltsiduriga** sarnaselt
tehnoloogiaga, millega olete harjunud
täisautomaatse sõiduauto puhul.

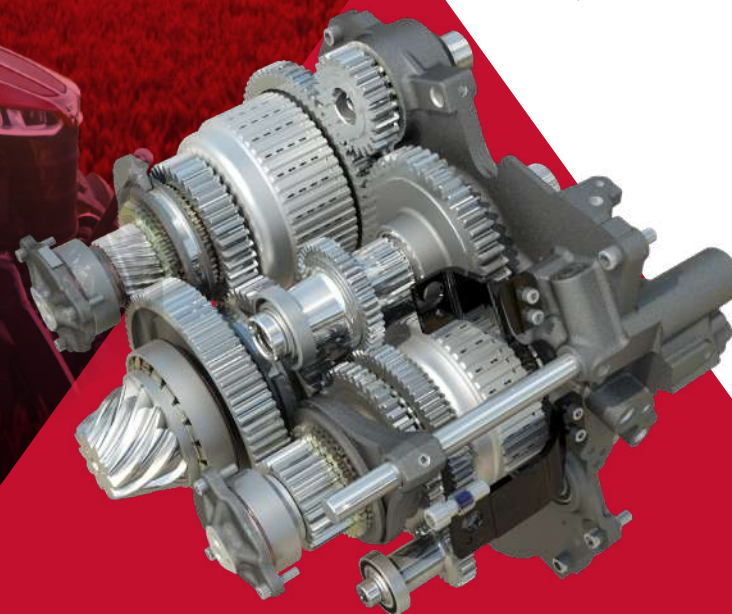

Dyna E-Power on **uus topeltsiduriga käigukast**, mis on konstrueeritud Massey Ferguson'i poolt MF 8S seeria jaoks. Dyna E-Poweriga oleme välja arendanud süsteemi, millega **pinnasele üle kanda võimsust**, mis ületab kõiki teisi **kasutuslihtsuse ja täpsuse** poolest, pakkudes poolautomaatse käigukasti tõhusust.

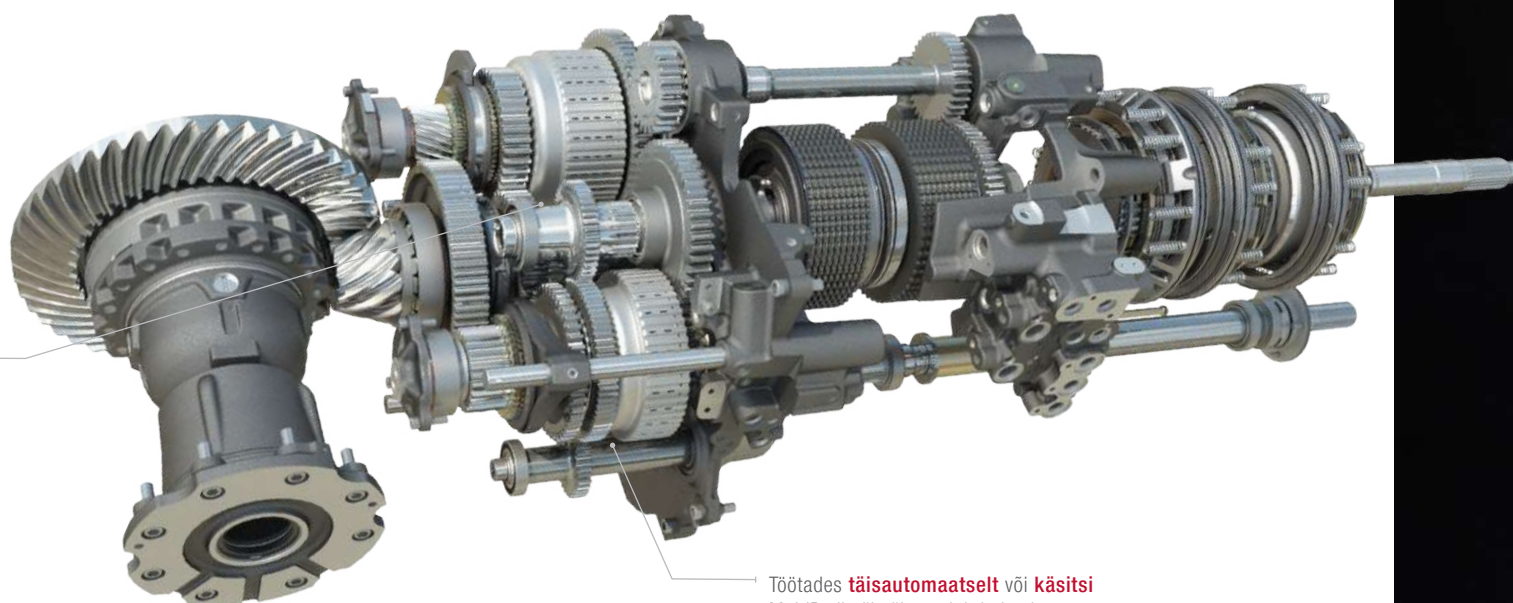

Töötades **täisautomaatselt** või **käitsi** MultiPadi või võimsusjuhtimise hoovaga on võimalik reguleerida seda, kui agressiivselt ja kiiresti tehakse täisautomaatsed muudatused töö ja tingimustega kohandumiseks.

DYNA E-POWER KÄIGUKAST

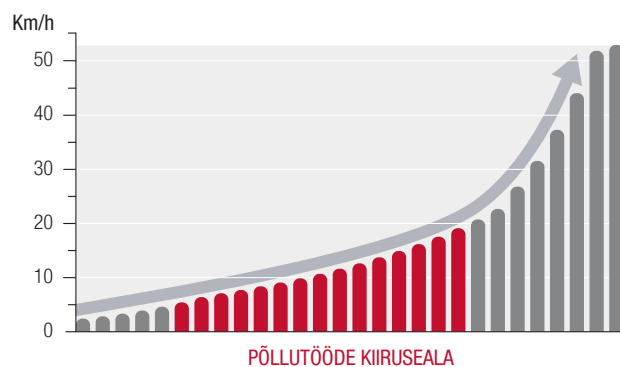

◀ **SUJUV ÜLEMINEK ÜHELT KÄIGULT TEISELE:**
kõvera esimese poole lame kuju võimaldab põllul suuremat täpsust. Järsem kõver teisel poolel aitab kiiremini tippkiirust saavutada.

DYNA E-POWER EELISTE LÜHIÜLEVAADE

- ▶ Ülitõhus topeltsiduri tehnoloogia sarnaselt paljudele automaatjuhtimisega autodele
- ▶ Edastab võimsuse mootorilt maapinnale - tõhusalt ja produktiivselt
- ▶ Vältib võimsuse kadu pöördemomendi katkestusteta kogu kasutusvahemikus
- ▶ Kohene käigu- / kiirusala vahetus tähendab katkematut jõuülekannet maapinnale
- ▶ Käigud vahetuvad sujuvalt, vaikselt ja tõhusalt, põllutööde rakenduste puhul on iga kiiruse erinevus vahemikus 5 km / h kuni 20 km / h ainult 9%
- ▶ 15 käiku põllutööde kiirusalal



28x28
käiku



-26%
võimsusekadu



5%
kütusesäästu

DYNA-7 KÄIGUKAST

Loodud efektiivse
võimsuse kasutamiseks.
Ülekandetehnoloogia.

**DÜNAAMILINE
JÕUDLUS
ON STANDARD**



Massey Fergusoni uus Dyna-7 poolautomaatne käigukast on edasiarendus Dyna-6 väärkast pärandusest, mis on tuntud oma **jõudluse** ja **tõhususe** poolest. Nüüd on see veelgi paremini välja arendatud. Lisaks ühele automaatse ülekande käigule ja sujuvamale käiguvahetusele on see **15% tõhusam kui Dyna-6**.

Dyna-7 standardvarustuses on Eco. See vähendab mootori pööreid maksimaalsetel edasikäikudel, mis tähendab **vaiksemat sõitu** ja **väiksemat kütusekulu**.

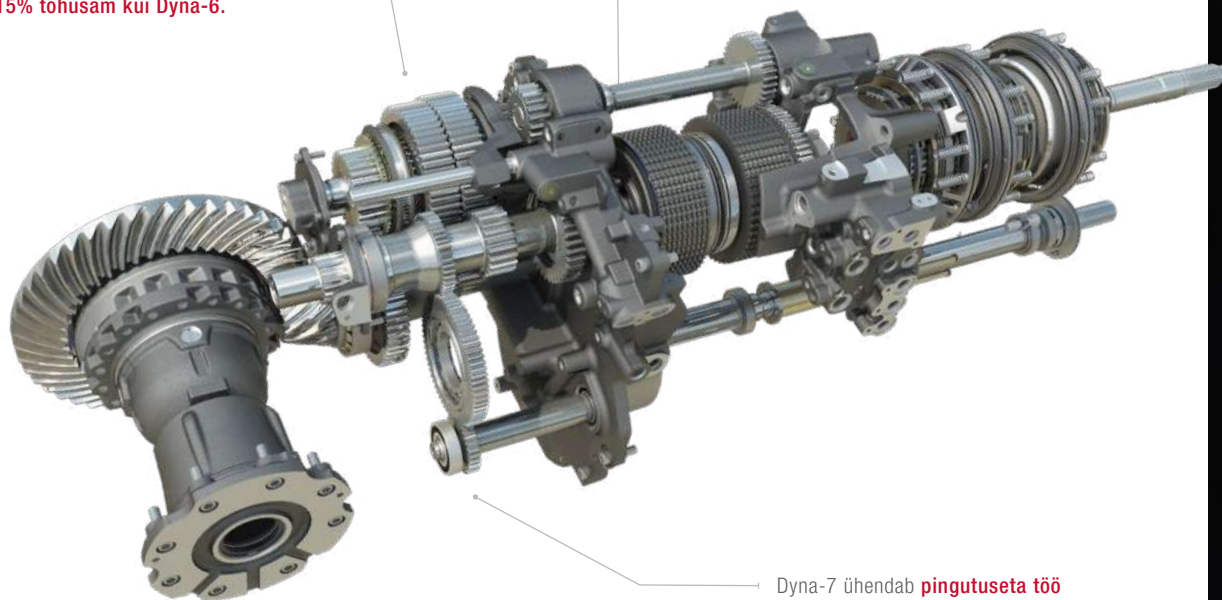

Dyna-7 ühendab **pingutuseta töö** suurepärase tõhususega ning loob sellega **erilise juhikogemuse**. Dyna-7 pakub ainulaadselt sujuva seitsmekäigulise Dynashifti vahetuse kõigis neljas vahemikus, andes tohutu automaatse ülekande paindlikkuse laias kiirusevahemikus ning tagades maksimaalse jõudluse põllutöödel. Nii Dynashift kui ka vahemiku muudatused tehakse koormuse all, ilma siduripedaali kasutamata.

DYNA-7 KÄIGUKAST

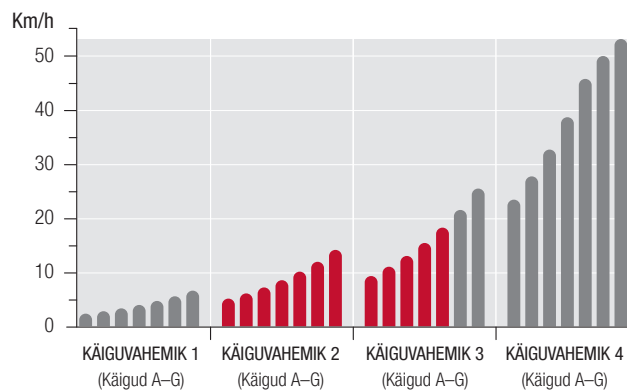

PÕLLUTÖÖDE KIIRUSEALA

DYNA-7 EELISTE ÜLEVAADE

- ▶ 12 käiku põllutööde kiirusalas
- ▶ 40 km/h või 50 km/h maksimaalne kiirus* madalatel mootoripööretel (Eco)
- ▶ Eco funktsioon võimaldab tippkiirusi saavutada madalatel mootoripööretel (maksimaalselt 53 km/h, 1650 p/min), vähendades müra ja kütusekulu.
- ▶ Püsikiirusehoidiku kiirused (C1/C2)
- ▶ Piduripedaali vajutus lülitab sisse neutraalkäigu
- ▶ Tagasisuuna siduri tundlikkuse reguleerimine, eraldi reguleerimine edasi- ja tagasikäikudele
- ▶ Dynashift käikude lülitus vastavalt traktori koormusele

* Sõltub turul kehtivast seadusandlusest



28x28
käiku



-15%
võimsuse kasu
vs Dyna-6



5%
kütusesäästu

DYNA-VT KÄIGUKAST

KÕIGE SUJUVAM VÕIMSUSE TOOTMINE,
PARIMAD TULEMUSED TOOTLIKKUSES.

Astmevaba Dyna-VT käigukastiga oleme välja töötanud võimsuse ülekandesüsteemi, mis oma lihtsa kasutusviisi ja tõhususega ületab kõiki teisi.

Selle kasutamine on intuiitiivne, juhi jaoks kõige kergemini mõistetav ja parimat pakkuv. Ka uued juhid leiavad kiiresti, et nad on traktoriga juba kokku sulanud.



DYNA-VT EELISTE ÜLEVAADE

- ▶ Astmevaba käiguvahetus teeb juhi elu mugavaks ning tagab alati kütuse optimaalse kasutamise
- ▶ Lihtne astmevaba käiguvalik kiiruselt 0,03 kuni 40 km/h või 50 km/h* on saadaval koos 40 km/h super Eco või 50 km/h* Ecoga
- ▶ Kahe käigugrupi valik võimaldab kohandada mootoripöördeid erinevatele tööoperatsioonidele
- ▶ Hoovaga või pedaaliga juhtimine tähendab, et juht saab valida endale sobiva režiimi
- ▶ Supervisor maksimeerib võimsust erinevate koormuste puhul
- ▶ Uus automaatrežiim võimaldab juhtidel reguleerida edasiliikumise kiirust, reguleerides samal ajal mootoripöördeid vastavalt koormusele ja kiirusele
- ▶ Siduri ja mootoripöörete tundlikkuse juhtimine piduriga neutraalkäigule funktsiooni abil



LÕPMATU

Kiirused 0,03 km/h kuni
40 km/h või 50 km/h*



ÜLIMALT MUGAV

Astmevaba käiguvahetus.

* sõitub turul kehtivast seadusandlusest

ÜLIM MUGAVUS ASTMEVABA KÄIGUVAHETUS.

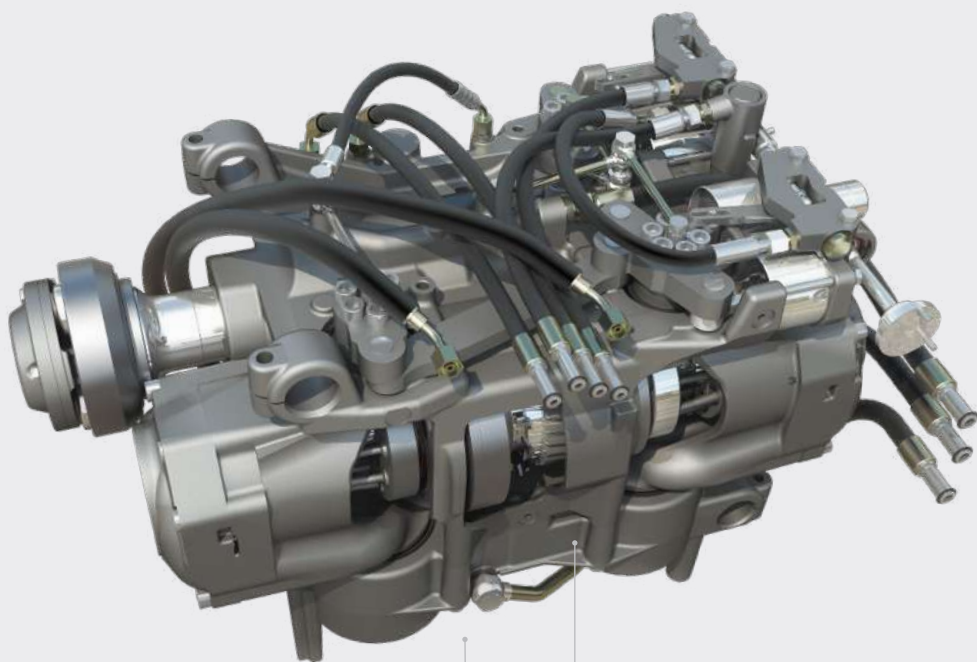

Automaatrežiim on püsivalt ootel ja aktiveerub siis, kui mootoripöörded koormuse all langevad. Supervisori süsteemi eelis on asjaolu, et isegi mootori koormuse suurenedes ja mootori kiiruse vähenedes, vähendab jõuülekande süsteem automaatselt traktori liikumiskiirust ja säilitab koguvõimsuse, sõltumata sellest, kas töötate JVV rakendustega või teete põllu- või transporditöid. Kui Supervisorit kasutatakse koos C1 ja C2 lülititega, mis võimaldavad etteantud liikumiskiirust valida, töötab traktor alati maksimaalse väljundvõimsusega vastavalt koormuse kõikumisele ja traktori kiirust reguleeritakse automaatselt vastavalt vajadusele.

Originaalne Dyna-VT ülekanne on tõeline tunnustus peenmehaanika edust; tagatud tootlus, täielik mugavus juhile ning optimaalne kütusekasutus igal ajal.

AUTOMAATNE REŽIIM

PÜSIKIIRUS EDASISUUNAS ▶

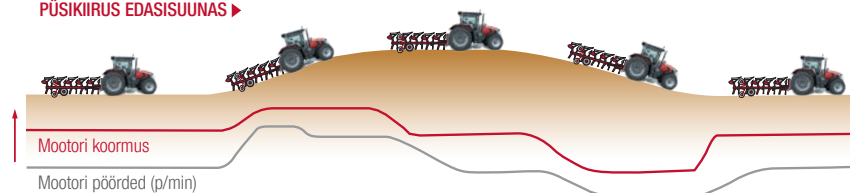

▲ Hinnatud Dyna-VT astmevabad käigukastid on nüüd varustatud uue automaatrežiimiga. See võimaldab juhtidel kasutada edasiliikumise kiiruse muutmiseks Multipadi kangi või jalgpedaali, seades samal ajal optimaalsed mootoripöörded vastavalt koormusele ja kiirusele. Lisaks sujuvale tööle säästab see kütust.

Kui koormus (punane joon) muutub vastavalt erinevatele tingimustele, reageerib Dyna-VT automaatselt, reguleerides mootoripöörded (hall joon), et säilitada seatud sõidukiirus. See optimeerib jõudlust, säästab kütust ja vähendab müra.

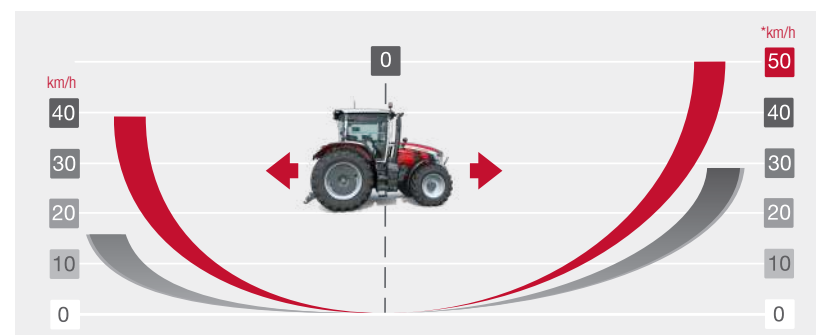

▲ **ASTMEVABA KÄIGUVAHETUS**
Dyna-VT kasutamine on häärmastavalt lihtne ning see töötab hästi kõige erinevates tingimustes. Pole vajadust käiguvahetuseks, ei ole jõnkse ega katkestusi haarduvuses või võimsuses.

Lihtne astmevaba käiguvalik alates roomekäikudest kuni 50 km/h*.

Sõitub turul kehtivast seadusandlusest*

LOODUD MITMEKÜLGUSE JA HAARDUVUSE JAOKS

Traktori võimsus ei tähenda midagi, kui seda ei saa üle kanda eesmärgile: maapinnale.

Minimaalse massiga 8,7 t on MF 8S seeria traktorid kergemad kui teised selle klassi traktorid. See võimaldab neil ettevaatlikumalt toimetada kergemate tööde ja transpordiülesannete korral, kuid tugev konstruktsioon võimaldab vedada raskeid koormaid või lisada raskusi haakeriistadega töötamiseks.

Suur valik ballasti ja rehve, sh ka suur tagumine ratas diameetriga 2,05 m, tagavad, et MF 8S traktoreid saab kohandada täpselt ülesannete täitmiseks, mida neilt oodatakse. Tagatakse maksimaalne haardumine ja minimaalne pinnase kahjustamine, kulutades samas minimaalselt kütust.

See on osa meie pühendumisest pinnase kaitsmisele ja maa säilitamisele tulevastele põlvkondadele.

**TÄIUSLIK TELJEVAHE
TÄIUSLIKUKS
VÕIMSUSEKS JA
PINNASE KAITSMISEKS.**

Teljevahe 3,05 m pakub paremat stabiilsust ning nii raskete seadmetega kui ka ilma nendeta hoiab see hästi haarduvust põllul ning suurendab mugavust transporditöödel.

Teljevahe ja MF 8S kere konstruktsioon tähendab, et vajatakse väiksemat ballastraskust, mis tagab maksimaalse pinnase kaitse ja väiksema surve maapinnale kultiveerimisel, kündmisel ja külvamisel

„ Meie pinnas on raske ja savine, sellepärast on pinnase tallamise minimeerimine väga oluline. „





▲ **BALLAST** PAINDLIKKUSE TAGAMISEKS

Mõnikord vajate lisaraskusi parema haardumise saavutamiseks või vastukaaluks (ees või taga) raskete tööde teostamiseks. Sellepärast on meil ballastide valik lai. MF 8S on saadaval tehases lisa esi-, taga- ja rehviraskustega, mis vastavad täpselt teie vajadusele.

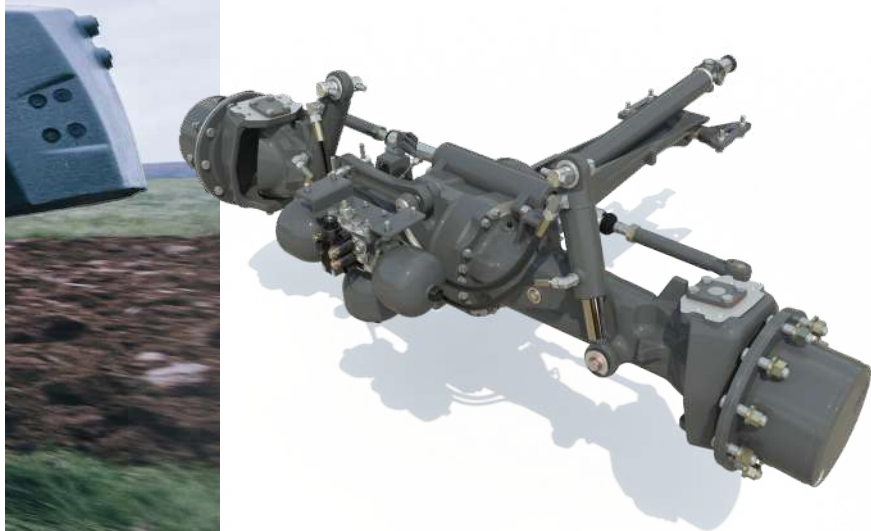

5,7 m
pöörderaadius*

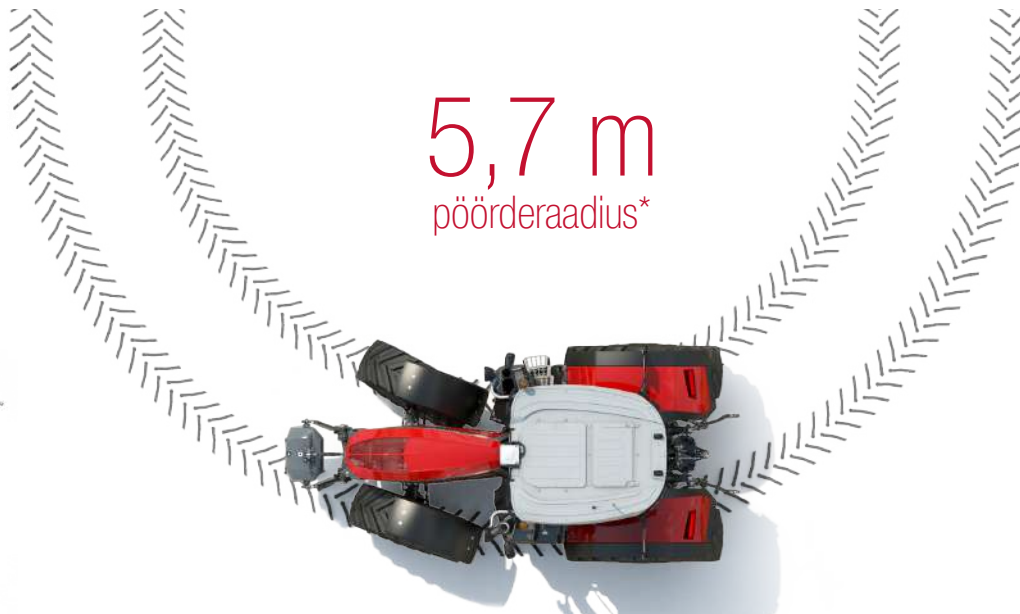

▲ **MANÖÖVERDAMISVÕIME**

Parem manööverdamisvõime tööks laaduriga, taluüues ja põlluotstel pööramiseks.

Kere ja kapoti kumer disain tagab ühe parima pöörderaadiuse turul.

◀ **QUADLINK ESISILLA VEDRUSTUS**

Uus ja innovatiivne esivedrustuse valik tagab suurema mugavuse ja turvalisuse transpordirakendustes ning parema haarduvuse. Lihtne konstruktsioon tagab ülima sõidumugavuse ning võimaldab pöörata täisnurkselt ja maksimeerib kliirensit. Täiesti hooldusvaba

▼ **KIIRROOL** vähendab juhi pingutust ja tagab kiirema pööramise põlluotstel, maksimeerides teie kabiiniaega.

See funktsioon võimaldab juhil reguleerida rooliülekanne arvu ja valida rooliratta pöörete arvu, mis on vajalik konkreetse pöördenurga saavutamiseks.



*Rööbe 1950 mm 600/70R30 eesmistehvidega



MAKSIMAALNE HAARDUVUS,
PINNASE KAITSE JA
MADAL KÜTUSEKULU
TRELLEBORGI REHVID

ÜKSKI MASIN EI TÖÖTA FARMIS ISOLATSIOONIS,

nii et tihe koostöö rehvi- ja põllumajandusseadmete tootjatega on mõttekas ning see aitab meil kõigil oma tehnoloogiaid arendada. Meie partnerlus edendab kvaliteeti, tööviljakust ja jõudlust.

Traktori sobitamine tööks kõige sobivamate rehvidega aitab meil pinnast kaitsta, aga muudab ka oluliselt teie tööd.

Messil AGRITECHNICA 2019 kontseptsioonitraktoril MF NEXT kasutusele võetud uued Trelleborg TM1000 ProgressiveTraction rehvid on nüüd uue MF 8S jaoks reaalsuseks.

TRELLEBORG



Uus TM1000 ProgressiveTraction®,

välja töötatud vastavalt VF standarditele on innovatiivne toode, mis:

- ▶ tagab suurepärase ujuvuse;
- ▶ tekitab mullale vähem stressi;
- ▶ pakub suurepärast haarduvust;
- ▶ tagab väiksema kütusekulu ja vähem heitgaase;
- ▶ tagab suurepärase juhitavuse ja mugavuse;
- ▶ sel on pikem eluiga.

ÕIGE BALLASTI JA REHVIDE VALIMINE: EELISTE ÜLEVAADE

- ▶ rohkem võimsust mullatöödeks
- ▶ suurepärase haarduvuse
- ▶ vähene pinnase kinnitallamine suurendab saagikust, säilitades mullatervise järgmisele põlvkonnale
- ▶ Suurem kütuse kokkuhoid



KUNI
+10%
parem haakuvus



+13%
jalajälg vähima pinnase
tallamise eest



3%
kütusesäästu



LOODUD **RASKEKS TÖÖKS**

SUUREPÄRANE
TÖÖ JA JÕUDLUS
KÕIGI ÜLESANNETE
LAHENDAMISEKS JA MIS
TAHES PÕLLU HARIMISEKS

Kaasaegsed tööriistad seavad üha kõrgemaid nõudmisi traktoritele, millel neid kasutatakse. Traktoritelt oodatakse kiiremat tööd ja paremat tulemuslikkust. MF 8S konstruktsioon soosib võimekust ning toimetulekut raskete ülesannetega, mis nõuavad tähelepanuväärset tõste- ja veovõimet kõige kaasaegsemate tööriistade jaoks. MF 8S on jõuline traktor, kõrgete mootoripööretega ja leidlike võimalustega. Ideaalne, kui otsite ületamatut jõulekandega masinat silmapaistva töö ja jõudluse tagamiseks, kui töötate kõige kaasaegsemate tööriistadega.





” MF8S võimas traktor
suure väändega ja
leidlike võimalustega. “



LOODUD RASKEKS TÖÖKS

KUNI 205 l/min ECO

Hüdraulikaseadmete efektiivsus on traktori üldise jõudluse seisukohast võtmetähtsusega. MF 8S standardvarustuses on 150 l/min suletud tsentriga koormusanduri hüdraulika, valikvarustuses olev 205 l/min ja 205 l/min ECO pakub kütuse säästmiseks suurimat voolu madalatel mootoripööretel.



Kuni

2

eesmist hüdroväljavõtet ja vaba tagasijooks.



Tõstejõud kuni

4800 kg

Suure koormuse jaoks ettenähtud integreeritud eesmine rippüsteem (IFLS) on saadaval valikvarustuses ja konstrueeritud nii, et sobiks eesmise vedrustusega.



ISOBUS

pistikupesa ühendab ühilduvate seadmetega.



Saadaval on

1000 P/MIN

eesmine jõuvõtuvõll.

Koos eesmise rippüsteemiga on see jõuallikaks suurele hulgale lisatööriistadele: see vähendab seisakuid ja parandab tõhusust. Kasu tuleb reaalsest ajavõidust – heinaniitmisel suureneb tulemus rohkem kui kaks korda.



4 PTO

käiku standardvarustuses Dyna E-Power ja Dyna-7 käigukastidel:
540/540 Eco ja 1000/1000 Eco.

2 JVV kiirust standardvarustuses Dyna-VT-ga: 540 Eco / 1000.
Valikuline 1000/1000 Eco. Pöörded saavutatakse madalatel mootori pööretel, mis parandab veelgi kütuse kokkuhoitu ja aitab vähendada müra kabiinis.



Suure koormuse jaoks ettenähtud tagumise rippüsteemi tõstejõud kuni

10000 kg

hüdrokoormuriga.

MFi digitaalne ELC süsteem tagab haakeseadise juhtimisel kõige kõrgemate normide täitmise sügavuse täpsema seadmise ja parema pinnase reljeefi jälgimise abil. Tulemuseks on parem kaalu ümberjaotamine, parem haarduvus, väiksem rooli libisemine, väheneb rehvide kulumine ja kütusekulu, kuid säilib suurem tootlikkus.

POWER BEYOND

CCLS JAGAJASSE KUULUB SISSEEHITATUD SUURT VOOLUHULKA VÕIMALDAV HÜDROJAGAJA, mis lisavoolu- ja tagasivoolutorustike abil tagab õilivoolu otse pumbalt, võimaldades ühendada täiendavaid hüdroväljavõtteid.



Kuni

5

tagumist hüdroväljavõtet ja vaba tagasijooks rõhualandushoovaga



LOODUD TÖÖAJA MAKSIMEERIMISEKS

SUUREPÄRANE KOGEMUS
TRAKTORI OMANIKULE
JA TÄIELIK MEELERAHU



MFconnect
FUSE SYNCHRONIZED

FUSE
SMART FARMING. SYNCHRONIZED.

ÜHENDATUD IGAL POOL. IGAL AJAL.

STANDARDVARUSTUSES

5-AASTASE TELLIMUSEGA.

ROHKEM TÖÖAEGA, OPTIMEERITUD HOOLDUS JA NUTIKAMAD TEENUSED MF CONNECTIGA.

OMANIK, EDASIMÜÜJA JA TRAKTOR ON KÕIK 100% ÜHENDATUD!

MF Connect on masinapargi jälgimissüsteem, mis võimaldab klientidel oma Massey Ferguson'i masinatel silma peal hoidma.

Masinate tööde ja seadmete tööparameetrite jälgimine praktiliselt reaalajas mobiiltelefoni, tahvelarvuti või lauaarvuti abil ei ole kunagi varem olnud nii lihtne.

See võimaldab omanikel ja juhtidel operatsioone tõhusamalt juhtida, aidates kaugdiagnostika abil parandada töö efektiivsust, tagades optimaalse tööaja.

MFcare

Fikseerige oma kulud ning kindlustage oma MF 8S-ile optimaalne jõudlus MF Carega.

MF Care Service ja laiendatud garantii lepingud on paindlikud ning sobivad teie makse- ja tööaja nõudmistega. Korrapärane teenindus pakub ennetavat hooldust. Selle raames leitakse kõik rikked enne, kui need kasvavad probleemiks. See aitab vähendada seisuaega. Täielik edasimüüja teenindusraamat ja AGCO Parts originaalosaade kasutamine suurendab samuti masina jääkväärtust.

- ▶ Hoidke oma traktori maksimaalset jääkväärtust
- ▶ Paindlikud tingimused ja pikaajalised hinnapaketid
- ▶ Saadaval kuni 12 kuud registreerimisest alates
- ▶ Kogenud MF tehnikud on saadaval kohapeal või väljaspool töökoda

	HÕBE	KULD
ÜKSIKASJAD	KORRAPÄRASE HOOLDUSE LEPINGUD Teeninduspakett hõlmab kõiki ettenähtud hooldustöid fikseeritud hindadega.	LAIENDATUD GARANTII Pakub tagatist remondikulude vastu (va kulumine). Tariifid koos lisavarustusega või ilma on saadaval valikuna.
MASINA TÜÜP	Kõik	Kõik
	–	Kui teie masin** on seotud teenusega MF Connect, siis saate kasu madalamatest hindadest
KORRAPÄRANE HOOLDUS*	✓	✓
REMONDIKULU	–	✓
OMAVASTUTUS	–	Valikud: €0, €190, €490

* AGCO hinnakirjas toodud hind viitab ainult laiendatud garantii ning ei sisalda hooldust.

** Kehtib ainult konkreetsetele mudelitele - Ei ole saadaval

MASSEY FERGUSON PAKUB LAIALDAST JA TÕHUSAT TEENUSTE VALIKUT

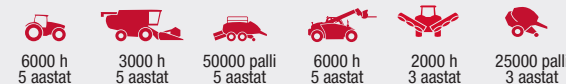

6000 h
5 aastat

3000 h
5 aastat

50000 palli
5 aastat

6000 h
5 aastat

2000 h
3 aastat

25000 palli
3 aastat

Ainult ISOBUSiga
ühilduvad masinad

VARUOSAD JA TEENINDUS

KÕIGE OLULISEM ON ELUAEGNE TUGI

Põllumajandusmasinate ostmine, omamine ja hooldamine võib olla keerukas, sellepärast on väga oluline täieliku meelerahu tagamine selles osas, et teil oleksid suurepärased tugiteenused ja hooldus. Massey Fergusoni kliendina on teile tagatud personaalne vastutustundlik ja sõbralik tugi oma asjatundlike müügiesindajate võrgustikult, kes mõistavad tõeliselt teie ettevõtlust.

Varuosade ja teeninduse osakonna töös ei ole pausi, kuna masinal võib juhtuda oluline rike. Oleme teie jaoks olemas kogu selle aja, mil te olete Massey Fergusoni masina omanik.

Me oleme uhked iga masina üle, mida me müüme, ning vastutame selle eest, ning meie missioon on teie masinausaldusväärne töötamine usaldusväärset iga kord, kui süütevõtit keerate.

„ Soovin, et igapäevane hooldus toimuks kiiresti ja oleks lihtne, et saaksin veeta rohkem aega perega. “



MF 8S ON KONSTRUEERITUD NII, ET SELLE RUTIINNE HOOLDUS OLEKS KIIRE, KÄEPÄRANE, LIHTNE JA KULUTÕHUS.

Oleme ühendanud praktilisuse stiilse välimusega, et tagada kiiret, käepärast ja lihtsat igapäevast hooldust. See tähendab, et teie traktori hooldus on stressivaba ning te jõuate põllule varem ja suurem tootlikkus on tagatud. Teile jääb rohkem vaba aega. Massey Ferguson'i MF 8S seeria traktorile ettevalmistustöödeks kululõtku tatud aeg on minimaalne.



Mootori õhufilter on hõlpsasti ligipääsetav ja puhastatav.



Esisild ja kitsas kapott hõlbustavad juurdepääsu õli määrdavdale ja -filtrile.



Jahutuspakett on hõlpsasti ligipääsetav, et muuta puhastamine kiiremaks ja lihtsamaks.



Kabiini õhufiltri puhastamine on lihtsam parema juurdepääsu tõttu.



Kütuse ja AdBlue® paakide täitmine ei ole kunagi olnud lihtsam.

VALIKUD JA LISASEADMED

Tänapäevane põllumajandustootmine nõuab masinaid, mis oleks teie ettevõtte jaoks optimeeritud. Soovides kohandada Massey Ferguson'i masinaid teie vajadustega pakume palju valikuid ja lisaseadmeid – laaduritest, ballastraskustest, lisahüdroväljavõtetest ja hüdrovooluhulgast kuni automaatjuhtimistehnoloogiani. Teie ülima mugavuse tagavad istmete versiooniuuendused, helisüsteemid, joogijahutid ja palju muud.

Meie insenerid on uurinud kõike, mida pakume - optimaalset ühilduvust teie masinaga, ohutust, vastupidavust ja jõudlust. Asjatundlikku teenust saate oma Massey Ferguson'i edasimüüjalt, kellel on kõik vajalikud installimistöriistad ja teadmised käeulatuses.

MFservices

OLEME ALATI TEIE KÕRVAL, ET SUURENDADA TEIE **KASUMIT JA TÕHUSUST**

TERE TULEMAST KASUTAMA
MF TEENUSEID – KÕIK MIDA VAJATE
MF 8S TRAKTORI TÖÖ TOETAMISEKS.

Kättesaadavad ja kohandatavad MF teenused aitavad kontrollida jooksvaid kulusid, eelarvet ja äritegevuse planeerimist. Kindel, et iga masina töötund kujuneb edukaks. Nii on teil vabadus täielikult keskenduda põllumajanduse põhitegevustele.

See kõikehõlmav teenindusega seotud toodete pakett teeb **Massey Fergusoni** põllumajandustehnika omamise ja sellega töötamise lihtsamaks kui kunagi varem.



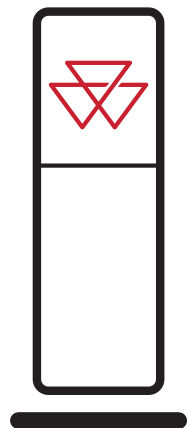

MASSEY FERGUSONI EDASIMÜÜJATE VÕRGUSTIK

Teie MF edasimüüja on teie piirkonna parim asjatundja põllumajandusmasinate vallas. Võite alati pöörduda edasimüüja poole ja saada parimat teenust alates müügist, hooldusest, remondist ja varuosadest kuni uue seadme ostmiseni.

ROHKEM KUI 4700
TEENINDUS- JA
REMONDIPUNKTI ÜLE
KOGU MAAILMA



MASSEY FERGUSONI ORIGINAAL- VARUOSAD

ON PARIM TAGATIS TEIE UUE MF 8S
VÄÄRTUSE HOIDMISEKS, MIS KAITSEVAD
PLANEERIMATA SEISUAEGADE EEST.

Valige suure hulga lisaseadmete hulgast, sh määrdeainete, AdBlue, hoolduskomplektide, kabiini lisaseadmete ja palju muu hulgast. Kõiki lisaseadmeid saab osta ainult oma MF-i edasimüüjalt.

Nutitelefonil rakenduse „AGCO Parts Books to go“ abil saate leida MF varuosad kiiresti ja lihtsalt ning ka otse sealt tellida. Rakenduse saate alla laadida App Store ja Google Play poe kaudu. Teie isiklikud juurdepääsuandmed on saadaval MF-i edasimüüjalt.



AGCO FINANCE

PAKUB TEIE ÄRILE SOBIVAIMAT
FINANTSEERIMISLAHENDUST.

AGCO Finance on Massey Fergusonil integreeritud finantsteenuste haru, mis pakub teie põllumajandusettevõttele kohandatud lahendusi, mis hõlmavad liisingut, laenuvõimalusi, järelmaksu, täisteenusepakette ja üürilepinguid, sealhulgas MF Care laiendatud garantiilepingute rahastamist



MASSEY FERGUSONI KOLLEKTSIOON

NÜÜD ON TEIL VÕIMALUS NÄHA
VÄLJA SAMA STIILNE KUI TEIE
MASSEY FERGUSON.

Kas otsite mütsi, mis sobiks teie MF 8S-iga ... või stiilseid ja vastupidavaid töötunkesid? Meil on eksklusiivne kvaliteettoodete valik, mis sobib teile, teie põllumajandustegevusele, teie perele ja teie elustiilile.

Teabe saamiseks logige sisse meie veebipoodi:

Shop.MasseyFerguson.Com

Ülaltoodud tugipakettide puhul rakenduvad vastava riigi tingimused. Pange tähele, et kõik paketid ei pruugi kõigil turgudel saadaval olla.

Küsige täpsemalt oma kohalikult MF edasimüüjalt/müügiesindajalt.

TEHKE MF 8S OMA TRAKTORIKS JA SAMA OMANÄOLISEKS NAGU ON TEIE FARM



A



B



D

	EFFICIENT	EXCLUSIVE
MOOTOR		
6-silindriine AGCO POWER Stage 5	●	●
Mällu salvestatava kiiruse juhtimisega mootor	●	●
HLA (klapivahede hüdrauline reguleerimine)	●	●
Mootori tühikäigu režiim (750p/min)	●	●
Mootoriploki soojendus	○	○
TRANSMISSIOON		
Võimsusjuhtimise hoob	●	●
Parempoolne võimsuskontrollihoob	●	●
A Multipad käetoel	●	●
Dyna-VT 40 km/h Super Eco	-	●
Dyna-VT 50 km/h Eco	-	○
Dyna-7 - 40 km/h Super Eco - kiiruse ühtlustamine ja automaatkäiguvahetus	●	●
Dyna-7 - 50 km/h Eco* - kiiruse ühtlustamine ja automaatkäiguvahetus	○	○
Dyna E-Power - 40 km/h Super Eco - kiiruse ühtlustamine ja automaatkäiguvahetus	●	●
Dyna E-Power - 50 km/h Eco* - kiiruse ühtlustamine ja automaatkäiguvahetus	○	○
Aeglusti (Dyna-7)	○	○
4 kiirusega püsikiirusehoidja	●	●
Dünaamiline pidurisüsteem	●	●
Elektriline seisupidur (ParkLock)	●	●
JUHI TÖÖKESKKOND		
Käsitsi reguleeritav manuaalne konditsioneer	●	-
Automaatne kliimaseade koos mitme tsooniga vooluhulga juhtimisega	○	●
Katuseluuk	●	●
Automaatne õhkvedrustusega pööratav iste, soojendusega, külgsuunmutusega	●	○
B Nahast poolautomaatne õhkvedrustusega pööratav iste - soojendusega, ventileeritav, külgsuunmutusega	-	●
Lisaiste turvavööga	●	●
Kabiini mehhaaniline vedrustus	●	○
Aktiivne kabiini mehhaaniline vedrustus	○	●
Raadio/eesmine Aux-sisend/Bluetooth/USB pistik - integreeritud mikrofoniga - juhtnupud käetoel	●	●
Raadio/eesmine Aux-sisend/Bluetooth/USB-pistik/DAB + - integreeritud mikrofoniga - juhtnupud käetoel	○	○
Elektrilise jäätörje ja reguleerimisega teleskoopvarrega lainurkpeeglid	○	●
Parempoolne kojamees	○	○
Tagaklaasi soojendus	○	○
Reguleeritav roolisammas koos mällu salvestatava kaldega	●	○
Reguleeritav roolisammas mällu salvestatava kalde ja kiirrooliga	○	●
Radari ja läbilibisemine juhtimine	○	●
C Digitaalne MF vDisplay	●	●
D Datatronic 5 puuetundliku 9-tollise ekraaniga terminal (koos traktori seadete halduse ja integreeritud ISOBUS-ga ning lisavarustusena raadio- ja telefoniliides, ühildub MF E-laaduriga, kaamera ja MF-Guide'iga)	○	●
Fieldstar 5 puuetundliku 9-tollise ekraaniga terminal *(ISOBUS, ühildub kaamera ja MF Guide funktsioonidega)	○	○
Haakeseadme juhtsilla juhtimine	○	●
Duaaljuhtimine (kaksikjuhtimine)	○	●
Põlluotsa automaatika	○	●



C

- Ei ole saadaval
- Standardvarustus
- Lisavarustus
- * Sõltub turul kehtivast seadusandlusest

	EFFICIENT	EXCLUSIVE
TEHNOLOOGIA		
ISOBUSi võimekus ja tagumine pistik	<input type="radio"/>	<input checked="" type="radio"/>
Eesmine ISOBUSi pistik	<input type="radio"/>	<input type="radio"/>
MF Guide Ready	<input type="radio"/>	<input checked="" type="radio"/>
MF Guide NovAtel SM / CM NTRIP / CM Radio & NTRIP funktsiooniga Go Mode	<input type="radio"/>	<input type="radio"/>
MF Guide Trimble SM / CM NTRIP / CM Radio & NTRIP funktsiooniga Go Mode	<input type="radio"/>	<input type="radio"/>
36 sektsiooni juhtimine ja VRC (5 toodet)	<input type="radio"/>	<input type="radio"/>
Täiustatud juhiste edasiandmine - ühtsed marsruudi ja kontuuri segmendid	<input type="radio"/>	<input type="radio"/>
E Integreeritud katusekaamera	<input type="radio"/>	<input checked="" type="radio"/>
TaskDoc Pro	<input type="radio"/>	<input type="radio"/>
Connect telemeetriasisüsteem 5-aastase tellimusega	<input checked="" type="radio"/>	<input checked="" type="radio"/>
KERE JA HÜDRAULIKA		
Hüdroväljavõtete täismehaaniline juhtimine	<input type="radio"/>	-
Hüdroväljavõtete elektriline ja mehaaniline juhtimine	<input checked="" type="radio"/>	-
Rõhualandushoovaga sektsioonide elektriline juhtimine	-	<input checked="" type="radio"/>
Efficient elektrohüdrauliline mitmfunktsiooniline juhthoob	<input type="radio"/>	-
Exclusive elektrohüdrauliline juhtkang	-	<input type="radio"/>
Multipad väike juhtkang	<input checked="" type="radio"/>	<input type="radio"/>
Laaduri alusraam, elektriline klapp ja juhtkang	<input type="radio"/>	<input type="radio"/>
Laaduri alusraam ja hüdraulikakomplekt Hydraulic Kit SMS 3 rd Live	<input type="radio"/>	<input type="radio"/>
Vaba tagasivool	<input type="radio"/>	<input checked="" type="radio"/>
Power Beyond koos haakeseadistega P/T/LS/D	<input type="radio"/>	<input checked="" type="radio"/>
Dyna-7 / Dyna E-Power – 150 l/min CCLS	<input checked="" type="radio"/>	<input checked="" type="radio"/>
Dyna-7 / Dyna E-Power – 205 l/min CCLS	<input type="radio"/>	<input type="radio"/>
Dyna-VT – 205 l/min CCLS	-	<input checked="" type="radio"/>
Dyna-7 / Dyna E-Power – 205 l/min CCLS ECO	<input type="radio"/>	<input type="radio"/>
F Dyna-VT – 205 l/min CCLS ECO	-	<input type="radio"/>
Elektrooniline rippüsteemi juhtimine aktiivse transpordi juhtseadmega	<input checked="" type="radio"/>	<input checked="" type="radio"/>
Automaatse jõuvõtuvõlli funktsioon	<input checked="" type="radio"/>	<input checked="" type="radio"/>
Jõuvõtuvõlli elektriline kiirusevalik	<input checked="" type="radio"/>	<input checked="" type="radio"/>
Autom 4-rattavedu ja automaatse diferentsiaaliluku funktsioon	<input checked="" type="radio"/>	<input checked="" type="radio"/>
Teleskoopstabilisaatorid	<input checked="" type="radio"/>	<input checked="" type="radio"/>
Automaatsed stabilisaatorid	<input type="radio"/>	<input type="radio"/>
Hüdrauliline ülemine tõmmits	<input type="radio"/>	<input type="radio"/>
Integreeritud esirippüsteem	<input type="radio"/>	<input type="radio"/>
Integreeritud eesmine jõuvõtuvõll	<input type="radio"/>	<input type="radio"/>
ELEKTRISÜSTEEM		
Massilüliti ja käivitusabi	<input checked="" type="radio"/>	<input checked="" type="radio"/>
Tõsteseadme juhtnupp porilaudadel	<input checked="" type="radio"/>	<input checked="" type="radio"/>
Väline jõuvõtu sisse/väljalülituse juhtnupp porilaul	<input checked="" type="radio"/>	<input checked="" type="radio"/>
Väline hüdroväljavõtete kaugjuhtimine porilaul	<input checked="" type="radio"/>	<input checked="" type="radio"/>
G 16 märgutuledega LED-töövalgustid	<input type="radio"/>	<input checked="" type="radio"/>
Automaatsed tagatuled tagurdamisel	<input type="radio"/>	<input type="radio"/>
MUUD SEADMED (SPETSIFIKATSIOONID VÕIVAD TURGUDEL ERINEDA)		
Vedrustusega esisild koos lukustusega	<input checked="" type="radio"/>	<input checked="" type="radio"/>
Pööratavad esiporitivad	<input type="radio"/>	<input checked="" type="radio"/>
Haagise õhkpidur	<input checked="" type="radio"/>	<input checked="" type="radio"/>
ABS-pesaga pneumaatilised ja üheliinilised hüdraulilised haagispidurid	<input type="radio"/>	<input type="radio"/>



E



F



G

TEHNILISED NÄITAJAD

Mootor		MF 8S.205	MF 8S.225	MF 8S.245	MF 8S.265	MF 8S.285	MF 8S.305	
Mootori tüüp		AGCO POWER						
Silindrite arv/klappide arv/töömaht	Nr/Nr/cm ³	6/4/7400						
Kolvi diameeter/kolvi käik	mm/mm	108/134						
Õhu sisselase		Turbo koos elektrilise wastegate ja vahejahutiga						
Sissepritse tüüp		Ühisanum						
Ventilaatori tüüp		Viscotronic						
Maksimaalne hj	ISO hj (kW)	205(151)	225(165)	245(180)	265(195)	285(210)	305(225)	
Mootori pöörded maksimaalsetel pööretel	p/min	1850						
Maksimaalne pöördemoment 1000–1500 p/min	Nm	950	1000	1100	1200	1260	1280	
Maks võimsus EPM-iga	hj (kW)	225(165)	245(180)	265(195)	285(210)	305(225)	-	
Maksimaalne pöördemoment EPM-ga 1000–1500 p/min	Nm	1000	1100	1200	1260	1280	-	
Maks. võimsus jõuvõtuvõllil (OECD, täpsus +/- 3%)	hj (kW)	186(137)	199(146)	216(159)	231(170)	249(183)	268(198)	
Kütusepaagi maht	liitrites	460 (500 Dyna-VT-ga)						
AdBlue® paagi maht	liitrites	43						
Hooldusvälp	tundi	600						
Dyna-7 käigukast								
Käikude arv	edasi/tagasi	28/28						-
Min kiirus @ 1500 p/min	km/h	1.8						-
Kiiruste arv aeglusti kasutamisel	edasi/tagasi	56/56						-
Min. kiirus aeglustiga		190 m/h pööretel 1500 p/min						-
SuperEco mootori kiirusel 43 km/h	p/min	1350						-
53 km/h* Eco mootori kiirusel	p/min	1650						-
Dyna E-Power käigukast								
Käikude arv	edasi/tagasi	28/28 automaatkäiguvahetus						-
Min kiirus @ 1500 p/min	km/h	1.9						-
SuperEco mootori kiirusel 43 km/h	p/min	1300						-
53 km/h* Eco mootori kiirusel	p/min	1600						-
Dyna-VT käigukast								
Käikude arv	edasi/tagasi	Astmevaba käigukast						
Põllutööde kiirusela	km/h	Edasikäik: 0,03-28 km/h - tagasikäik: 0,03-16 km/h						
Transporditööde kiirusala	km/h	Edasikäik: 0,03-50 km/h* - tagasikäik: 0,03-38 km/h						
SuperEco mootori kiirusel 40 km/h	p/min	1400						
50 km/h* Eco mootori kiirusel	p/min	1550						

Oleme andnud oma parima tagamaks, et käesolevas väljaandes sisalduv teave oleks võimalikult täpne ja ajakohane. Siiski võib esineda ebatäpsusi, vigu ja väljajätmisi ning tehnilised andmed võivad ette teatamata muutuda. Sellepärast kontrollige enne ostude tegemist alati kõiki tehnilisi andmeid Massey Ferguson'i maaletooja või edasimüüja kaudu.

		MF 8S.205	MF 8S.225	MF 8S.245	MF 8S.265	MF 8S.285	MF 8S.305
Tagumine rippüsteem ja hüdraulika							
Alumised aisad	KAT	Kat 3					
Maksimaalne tõstevõime aiste otstel	kg	10000					
Hüdraulika tüüp ja maksimaalne vooluhulk	l/min	Suletud- koormustundlik hüdroüsteem 150 L/min (Ei ole saadaval Dyna-VT käigukastiga)					
Hüdraulika tüüp ja maksimaalne vooluhulk - valik 1	l/min	Suletud- koormustundlik hüdroüsteem 205 L/min					
Hüdraulika tüüp ja maksimaalne vooluhulk- valik 2	l/min	Closed Centre Load Sensing koormustundlik 205 Eco 205 l/min @ 1650 p/min					
Maksimaalne rõhk	baari	200					
Max tagumiste hüdroväljavõtete arv		5					
Tagumine jõuvõtuvõll							
MOOTORI PÕÖRDED							
540 Eco/1000 (ainult Dyna-VT-ga)	p/min	1577/1882					
1000 Eco/1000 (ainult Dyna-VT-ga)	p/min	1882/1605					
540/540 Eco/1000/1000 Eco (ainult Dyna-7 & Dyna E-Poweriga)	p/min	1867/1499/1903/1528					
Võlli diameeter	tollid	1 3/8" 6 ja 21 nuuti					
Eesmine rippüsteem ja eesmine jõuvõtt							
Maksimaalne tõstevõime aisaotstel	kg	4800					
Maksimaalne eesmist hüdroväljavõtete arv		2					
Mootori pöörded 1000 eesmise jõuvõtu pöördel	p/min	1920					
Rattad ja rehvid (Saadaval terve seeria. Konsulteerige oma müügiesindajaga)							
Ees		VF 600/70 R30 - 540/65 R30 (standard) - 710/55 R30					
Taga		VF 650/75 R42 - 650/65 R42 (standard) - 900/50 R42					
Massid (Võib erineda sõltuvalt konfiguratsioonist. Konsulteerige oma müügiesindajaga)							
Minimaalne mass / keskmine mass / maksimaalne mass	kg	8700 / 10 000 / 13 700					
Maksimaalne täismass*	kg	16000					

ISO 14396

- Ei ole saadaval

* Sõltub turul kehtivast seadusandlusest

MÕÖDUD

		Dyna 7	Dyna E-Power	Dyna-VT
A	Teljevahe	m	3.05	
B	Üldpikkus eesmisest rippüsteemist tagumise rippüsteemi alumiste aisade otsteni	mm	5375	
C	Kõrgus tagatelje keskelt MF Connect antennide ülaosani	mm	2390	2410
D	Kogukõrgus	mm	3390	3410





LOODUD
PÕLLUMEESTE POOLT,
PÕLLUMEESTELE





www.MasseyFerguson.co.uk

www.facebook.com/masseyfergusonUK
[Twitter.com/MF_EAME](https://twitter.com/MF_EAME)
[Instagram.com/MasseyFergusonGlobal](https://www.instagram.com/MasseyFergusonGlobal)
www.YouTube.com/MasseyFergusonGlobal



MASSEY FERGUSON® AGCO on ülemaailmne bränd.
© AGCO Corporation | A-ET-17256 | Eesti



MASSEY FERGUSON

BORN TO **FARM**